

Série LABI1

HAUT-PARLEURS & ENCEINTES

Systemes de sonorisation compacts



MODE D'EMPLOI

SOMMAIRE

1. AVERTISSEMENT IMPORTANT	4
2. INSTRUCTIONS DE SÉCURITÉ IMPORTANTES	4
3. REMARQUE IMPORTANTE	6
4. INTRODUCTION	6
5. MODÈLES ET ACCESSOIRES	7
5.1. ENCEINTES	7
5.1.1. LABI1-SB18p	7
5.1.2. LABI1-SB18	7
5.1.3. LABI1-C100i	7
5.2. ACCESSOIRES DE MONTAGE DES ENCEINTES	8
LABI1-SAC	8
LABI1-CAC	8
LABI1-TBC	8
LABI1-WBC	8
LABI1-PBC	8
LABI1-HBC	8
LABI1-ODCNX	8
5.3. ACCESSOIRES	8
LABI1-CFC	8
LABI1-SWK	8
LABI1-SPC	8
6. CONNEXION ET MISE EN SERVICE	9
6.1. CONNEXIONS	9
6.2. PANNEAU DE CONFIGURATION	10
7. INSTALLATION ET CONFIGURATION DES SYSTÈMES	11
7.1. LABI1-C100i : CENTRE ACOUSTIQUE	11
7.2. SYSTÈMES À ENCEINTES ACTIVES	12

7.2.1. PRESETS	12
7.2.2. CONFIGURATION DES ENCEINTES	13
7.3. SYSTÈMES À ENCEINTES PASSIVES.....	15
7.4. INSTALLATION DES ACCESSOIRES	16
7.4.1. LABI1-SAC (Subwoofer [caisson] –Adaptateur – Colonne)	16
7.4.2. LABI1-CAC (Colonne –Adaptateur – Colonne)	16
7.4.3. LABI1-TBC (accessoire de montage sur pont/structure).....	17
7.4.4. LABI1-WBC (accessoire de montage mural)	17
7.4.5. LABI1-PBC (accessoire de montage sur mât).....	18
7.4.6. LABI1-ODCNX (Kit d'extérieur)	18
7.4.7. LABI1-HBC (accessoire de montage horizontal)	18
8. FACE ARRIÈRE	19
8.1. LABI1-SB18p.....	19
8.2. LABI1-SB18.....	20
8.3. LABI1-C100i.....	21
9. CARACTÉRISTIQUES TECHNIQUES	23
9.1. LABI1-SB18p.....	23
9.2. LABI1-SB18.....	24
9.3. LABI1-C100i.....	25

1. AVERTISSEMENT IMPORTANT



WARNING: SHOCK HAZARD - DO NOT OPEN

AVIS: RISQUE DE CHOC ÉLECTRIQUE - NE PAS OUVRIR



Le symbole d'éclair à tête de flèche dans un triangle équilatéral sert à prévenir l'utilisateur de la présence dans l'enceinte du produit d'une « tension dangereuse » non isolée d'une grandeur suffisante pour constituer un risque d'électrocution pour les personnes.



Le point d'exclamation dans un triangle équilatéral sert à prévenir l'utilisateur de la présence d'instructions importantes de fonctionnement et de maintenance (entretien) dans les documents accompagnant l'appareil.

AVERTISSEMENT (le cas échéant) : les bornes marquées du symbole «  » peuvent véhiculer un courant d'une grandeur suffisante pour constituer un risque d'électrocution. Le câblage externe branché aux bornes doit être installé par une personne formée à cet effet ou des câbles ou cordons prêts à l'emploi doivent être utilisés.

AVERTISSEMENT : pour réduire le risque d'incendie et de choc électrique, n'exposez pas cet appareil à la pluie ou à l'humidité.

AVERTISSEMENT : un appareil à construction de Classe I doit être branché à une prise secteur avec fiche de terre.

2. INSTRUCTIONS DE SÉCURITÉ IMPORTANTES

1. Lisez ces instructions.
2. Conservez ces instructions.
3. Tenez compte de tous les avertissements.
4. Suivez toutes les instructions
5. N'utilisez pas cet appareil avec de l'eau à proximité.
6. Nettoyez-le uniquement avec un chiffon sec.
7. Ne bloquez aucune ouverture de ventilation. Installez-le conformément aux instructions du fabricant.

8. Ne l'installez pas près de sources de chaleur telles que des radiateurs, bouches de chauffage, poêles ou autres appareils (y compris des amplificateurs) dégageant de la chaleur.
9. Ne neutralisez pas la fonction de sécurité de la fiche polarisée ou de terre. Une fiche polarisée a deux broches, l'une plus large que l'autre. Une fiche de terre a deux broches identiques et une troisième broche pour la mise à la terre. La broche plus large ou la troisième broche servent à votre sécurité. Si la fiche fournie n'entre pas dans votre prise, consultez un électricien pour le remplacement de la prise obsolète.
10. Évitez de marcher sur le cordon d'alimentation et de le pincer, en particulier au niveau des fiches, des prises secteur, et du point de sortie de l'appareil.
11. N'utilisez que des fixations/accessoires spécifiés par le fabricant.
12. Débranchez cet appareil en cas d'orage ou de non-utilisation prolongée.
13. Confiez toute réparation à des techniciens de maintenance qualifiés. Une réparation est nécessaire si l'appareil a été endommagé d'une quelconque façon, par exemple si le cordon ou la fiche d'alimentation est endommagé, si du liquide a été renversé sur l'appareil ou si des objets sont tombés dedans, si l'appareil a été exposé à la pluie ou à l'humidité, s'il ne fonctionne pas normalement, ou s'il est tombé.
14. Déconnexion du secteur : l'interrupteur POWER coupe les fonctions et les voyants de l'appareil, mais la déconnexion électrique totale s'effectue en débranchant le cordon d'alimentation de la prise secteur. C'est la raison pour laquelle vous devez toujours y avoir facilement accès.
15. L'appareil est relié à une prise de courant avec mise à la terre au moyen d'un cordon d'alimentation.
16. Les informations de marquage se trouvent sous l'appareil.
17. L'appareil ne doit pas être exposé à des ruissellements d'eau ni à des éclaboussures, et aucun objet rempli de liquide tel qu'un vase ne doit être placé sur lui.



AVERTISSEMENT : ce produit ne doit en aucun cas être jeté avec les déchets ménagers non triés. Rapportez-le au centre de traitement des déchets électriques et électroniques le plus proche.

NEEC AUDIO BARCELONA, S.L. décline toute responsabilité pour les dommages qui pourraient être causés aux personnes, animaux ou objets suite au non-respect des avertissements ci-dessus.

3. REMARQUE IMPORTANTE

Merci d'avoir choisi nos **enceintes de la série LABI1 Ecler** !

Il est **TRÈS IMPORTANT** de lire attentivement ce mode d'emploi et d'en comprendre parfaitement le contenu avant toute connexion afin de maximiser votre utilisation et de tirer les meilleures performances de cet équipement.

Pour garantir un fonctionnement optimal de cet appareil, nous vous recommandons de faire assurer sa maintenance par nos services techniques agréés.

La **série LABI1** Ecler bénéficie d'une garantie de **3 ans**.

4. INTRODUCTION

La série Ecler LABI ONE a été spécialement conçue pour fournir une solution compacte en matière de système d'enceintes pour installations mobiles et fixes dans des environnements nécessitant une puissance élevée, une mise en œuvre facile, rapide, et une excellente qualité sonore. La variété des produits et des accessoires permet plusieurs configurations du système, selon les besoins.

La série est composée de 3 enceintes : un caisson de basses actif à haut-parleur de 18" avec 18 configurations de DSP différentes, un caisson de basses passif à haut-parleur de 18" et une enceinte colonne contenant 12 transducteurs de 3". De plus, la série comprend plusieurs accessoires de montage permettant une installation facile de l'enceinte C100i sur diverses surfaces (sur le caisson de basses, au mur, sur mât, pont/structure, etc.), ainsi qu'un accessoire pour adapter la colonne à une utilisation en extérieur.

5. MODÈLES ET ACCESSOIRES

La liste suivante présente les principales caractéristiques des modèles et accessoires de la série LABI ONE.

5.1. ENCEINTES

5.1.1. LABI1-SB18p

- Caisson de basses amplifié conçu pour être intégré à un système d'enceintes avec la LABI1-C100i
- 1 haut-parleur de 18" à bobine acoustique de 3"
- Puissance d'amplification : 2400 W, classe D
- Amplificateur des basses fréquences : 1 x 1200 W
- Amplificateur de sortie pour enceintes : 1 x 1200 W sous 8 Ω / 2 x 600 W sous 4 Ω
- SPL (niveau de pression acoustique) max. : 132 dB
- 2 connecteurs d'entrée : XLR3 symétriques (+ 2 sorties XLR)
- 2 connecteurs de sortie vers les satellites : Speakon®
- Comprend un câble Speakon® – Speakon® de 120 cm

5.1.2. LABI1-SB18

- Caisson de basses passif à haut-parleur de 18"
- 1 haut-parleur de 18" à bobine acoustique de 3"
- 500 W RMS sous 8 Ω (puissance max. 1200 W)
- Sensibilité (1 W à 1 m) : 98 dB
- Connecteur d'entrée : Speakon®

5.1.3. LABI1-C100i

- Enceinte colonne de 1 m
- 12 haut-parleurs de 3" à bobine acoustique de 0,75"
- 300 W RMS sous 8 Ω (puissance max. 600 W)
- Sensibilité (1 W à 1 m) : 96 dB
- Connecteurs d'entrée : Speakon® NL4MP + Euroblock 2 broches (+connecteurs de renvoi LINK)
- Utilisable en extérieur (avec accessoire LABI1-ODCNX)
- Comprend un câble Speakon® – Speakon® de 60 cm

5.2. ACCESSOIRES DE MONTAGE DES ENCEINTES

<u>LABI1-SAC</u>	Adaptateur pour caisson de basses servant à installer l'enceinte satellite LABI1-C100i sur un LABI1-SB18p
<u>LABI1-CAC</u>	Adaptateur d'accouplement de colonnes, servant à assembler verticalement deux enceintes colonnes LABI1-C100i. Comprend un câble Speakon® – Speakon® de 60 cm <i>Attention : uniquement pour empiler, PAS pour voler</i>
<u>LABI1-TBC</u>	Support pour l'installation d'une enceinte LABI1-C100i sur pont/structure
<u>LABI1-WBC</u>	Support de montage mural pour LABI1-C100i
<u>LABI1-PBC</u>	Adaptateur pour mât servant à installer les enceintes LABI1-C100i sur un mât standard de 35 mm
<u>LABI1-HBC</u>	Pièces de mousse haute densité pour la pose horizontale des LABI1-C100i sur le sol. Permet des inclinaisons de 0° / 30° / 45° par rapport à la surface horizontale
<u>LABI1-ODCNX</u>	Kit d'extérieur pour protéger les connexions de la LABI1-C100i et la rendre utilisable en extérieur

5.3. ACCESSOIRES

<u>LABI1-CFC</u>	Flight case pour 2 LABI1-C100i + câblage + accessoires de montage
<u>LABI1-SWK</u>	Kit de roulettes pour caisson de basses LABI1-SB18p
<u>LABI1-SPC</u>	Housse de protection en nylon pour caisson de basses LABI1-SB18p

6. CONNEXION ET MISE EN SERVICE

Le LABI1-SB18p fonctionne sous courant alternatif de 100-240 V à 50-60 Hz, avec correction du facteur de puissance. Assurez-vous que le câble d'alimentation ne se mêle pas aux câbles de signal audio afin d'éviter les interférences et les ronflements. Le connecteur secteur est un Powercon TRUE1 Neutrik® de 16 A et un connecteur de renvoi permet d'alimenter une autre unité LABI1-SB18p. Le lien suivant vous permet de télécharger les instructions de montage et d'autres informations concernant le connecteur : <https://www.neutrik.com/en/product/nac3fx-w>

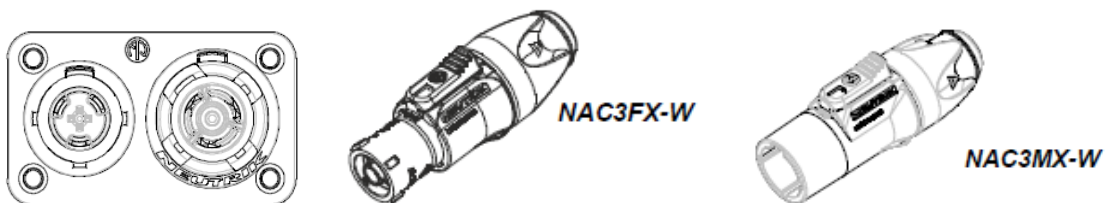

6.1. CONNEXIONS

- Le **LABI1-SB18p** dispose de deux connecteurs d'entrées audio XLR symétriques, nommés Input1 et Input2. Vous pouvez relier un deuxième LABI1-SB18p en utilisant les sorties Output1 et Output2, également disponibles sur connecteurs XLR. Ces sorties produisent une copie du signal reçu par chaque entrée.

Selon le pré réglage (ou « preset »), il existe différentes configurations d'entrées / sorties permettant au système de fonctionner en mode stéréo ou mono (pour plus d'informations, reportez-vous au chapitre suivant). Cette configuration stéréo / mono n'affecte pas la sortie du caisson de basses, qui fonctionne toujours en mode mono (In1+In2).

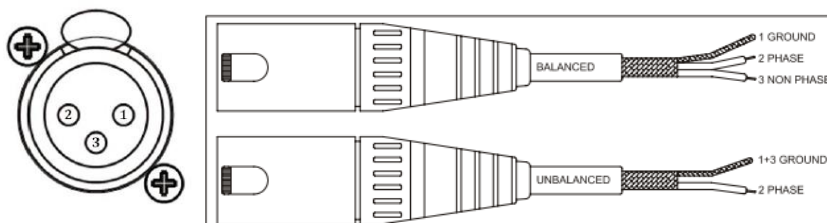

- Pour connecter les enceintes satellites **LABI1-C100i**, branchez le câble Speakon® entre les connecteurs de sortie amplifiée CABINET1 ou CABINET2 du SB18p et l'entrée Speakon® de la C100i. Selon le PRESET sélectionné, une sortie ou les deux peuvent être utilisées en mode mono ou stéréo, fournissant 600 W sous 4 Ω. Vous pouvez relier deux enceintes colonnes C100i par la sortie de renvoi LINK à connecteur Speakon® ou Euroblock.

- Le caisson de basses passif **LABI1-SB18** dispose d'une entrée et d'une sortie de renvoi sur connecteurs Speakon®.

6.2. PANNEAU DE CONFIGURATION

En face arrière du LABI1-SB18p, un écran LCD fournit des informations et des outils de configuration pour donner à l'utilisateur un contrôle numérique sur le système d'enceintes.

Par défaut, l'écran est inactif tant que l'on ne presse pas le bouton OK. Si aucune modification n'est effectuée dans les 2 minutes, l'écran s'assombrit automatiquement pour économiser de l'énergie et éviter un éclairage inutile. L'écran affiche le nom du preset actuel, la température (T) et les informations concernant la présence d'un signal (SP) : « -∞ » s'il n'y a pas de signal, et « ON » si un signal d'entrée est connecté. Si un preset stéréo est sélectionné, il y aura deux jeux d'informations, un pour chaque entrée.

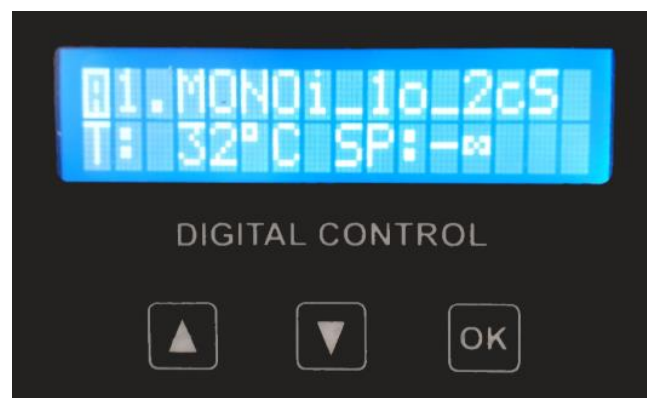

Avec les touches de flèches vers le haut et le bas, il est possible de sélectionner l'un des 18 presets. Maintenez le bouton OK enfoncé jusqu'à ce que la barre de chargement ait atteint sa fin dans l'écran LCD pour terminer la sélection et pouvoir utiliser le preset souhaité. En cas de coupure de courant, le DSP reprend son dernier preset au redémarrage.

Une explication détaillée des configurations qu'offrent les différents presets pour les entrées-sorties est donnée au chapitre suivant.

7. INSTALLATION ET CONFIGURATION DES SYSTÈMES

La série LABI ONE a été conçue pour permettre à l'utilisateur de choisir parmi une grande variété de configurations de systèmes d'enceintes. Ses accessoires assurent la plus grande polyvalence pour l'installation des enceintes LABI ONE sur la surface ou la structure de votre choix.

7.1. LABI1-C100i : CENTRE ACOUSTIQUE

Lors de l'installation des enceintes colonnes C100i, il est très important de tenir compte du fait que le centre acoustique de la colonne se trouve entre les six haut-parleurs du haut. La hauteur de fonctionnement correcte correspondra donc à la hauteur du « centre acoustique ».

La LABI1-C100i est en position normale lorsque le logo ECLER se trouve en bas. Lorsque deux colonnes doivent être utilisées pour n'en former qu'une, la colonne du haut doit être placée à l'envers pour créer un « centre acoustique » unique dans la colonne ainsi constituée.

Dans les images ci-dessous, la zone d'ombre verte montre le « centre acoustique » des enceintes colonnes LABI1-C100i :

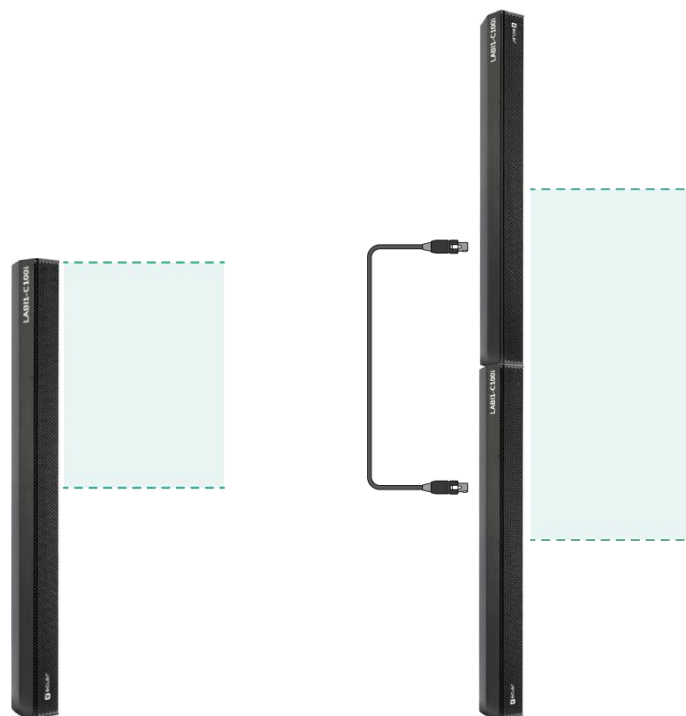

7.2. SYSTÈMES À ENCEINTES ACTIVES

7.2.1. PRESETS

18 presets peuvent être sélectionnés avec le panneau de commande de l'écran LCD. Ils sont regroupés en 6 configurations d'enceintes, et chaque groupe offre 3 configurations DSP différentes pour permettre à l'utilisateur de choisir en fonction de l'application :

- Standard (S) : égalisation générale pour applications musicales standard.
- Accentuation des basses (B) : +3 dB en sortie du caisson de basses pour les applications musicales nécessitant un renforcement des graves.
- Égalisation vocale (V) : l'égalisation met l'accent sur les hauts médiums pour les applications vocales, améliorant ainsi l'intelligibilité.

Le tableau suivant résume les différents presets disponibles :

N°	Nom	Entrées	Sorties	Enceintes colonnes	Config. DSP
1	MONOi_1o_2cS	In1 - Mono	Out 1 - Mono	2 LABI1-C100i	S
2	MONOi_1o_2cB				B
3	MONOi_1o_2cV				V
4	MONOi_1o_1cS	In1 - Mono	Out 1 - Mono	1 LABI1-C100i	S
5	MONOi_1o_1cB				B
6	MONOi_1o_1cV				V
7	STi_2So_2cS	In1 / In2 - Stéréo	Out 1 et 2 - Stéréo	2 LABI1-C100i + 2 LABI1-C100i	S
8	STi_2So_2cB				B
9	STi_2So_2cV				V
10	STi_2So_1cS	In1 / In2 - Stéréo	Out 1 et 2 - Stéréo	1 LABI1-C100i + 1 LABI1-C100i	S
11	STi_2So_1cB				B
12	STi_2So_1cV				V
13	STi_1Mo_2cS	In1 / In2 - Stéréo	Out 1 - In1+In2	2 LABI1-C100i	S
14	STi_1Mo_2cB				B
15	STi_1Mo_2cV				V
16	STi_1Mo_1cS	In1 / In2 - Stéréo	Out 1 - In1+In2	1 LABI1-C100i	S
17	STi_1Mo_1cB				B
18	STi_1Mo_1cV				V

Note : dans les presets stéréo, le caisson de basses LABI1-SB18p combine toujours In1 + In2.

7.2.2. CONFIGURATION DES ENCEINTES

- **Presets 1/2/3 et 13/14/15 (+LABI1-CAC et SAC) :**

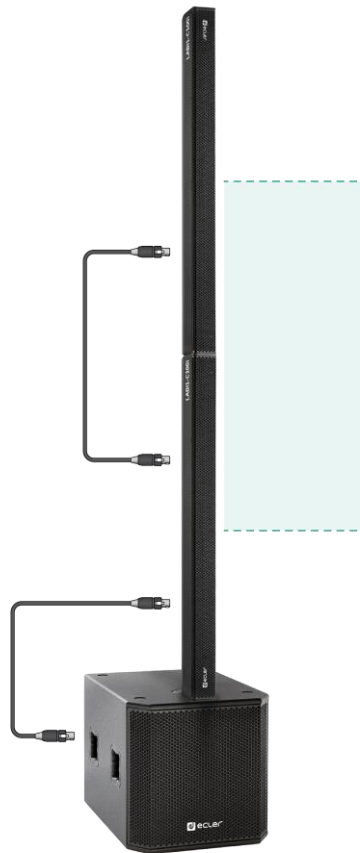

Note : ne pas oublier d'installer la colonne du dessus à l'envers

- **Presets 4/5/6 et 16/17/18 (+LABI1-SAC) :**



- Presets 7/8/9 (+2 LABI1-CAC) :

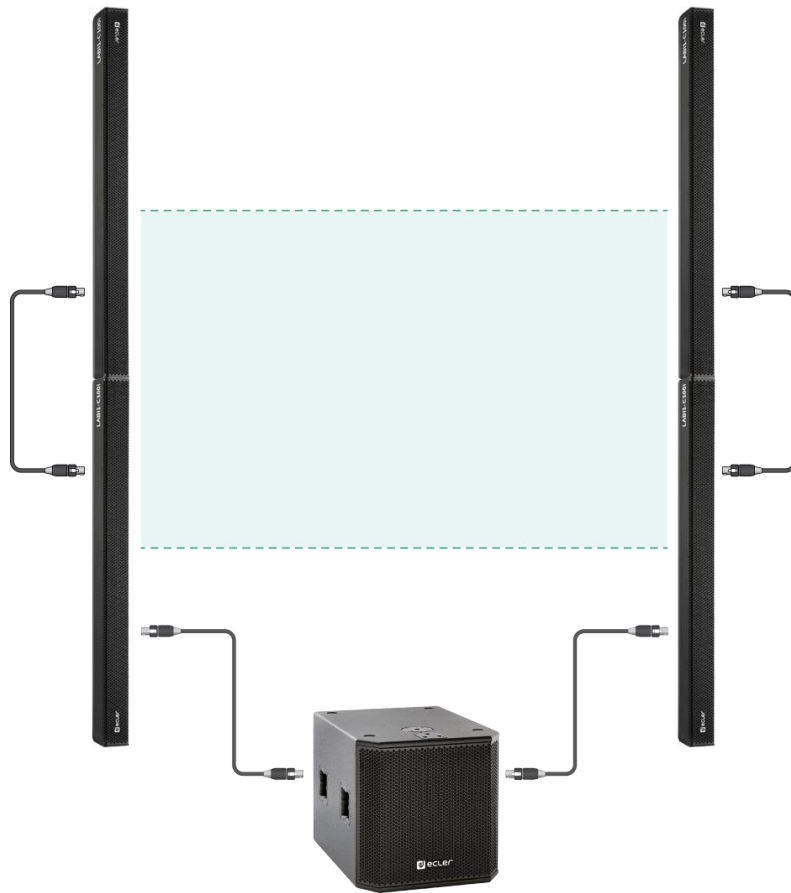

Note : ne pas oublier d'installer la colonne du dessus à l'envers

- Presets 10/11/12 :

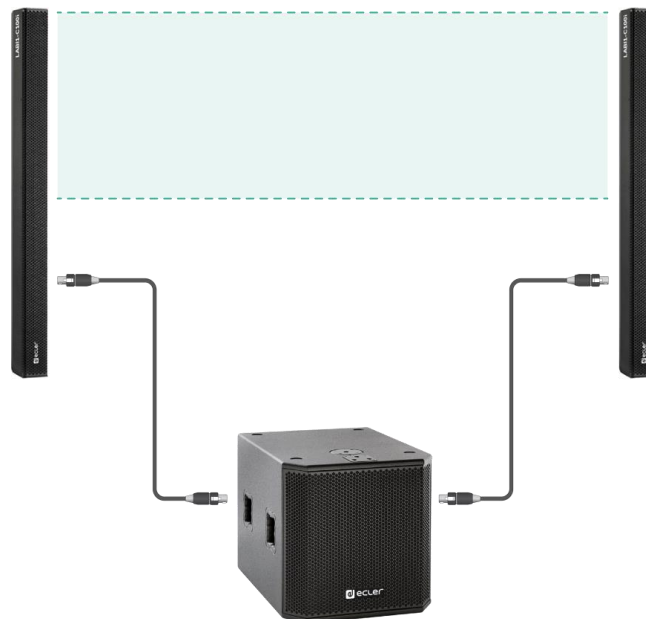

La LABI1-C100i peut être montée sur différentes surfaces grâce à ses accessoires : sur mât (PBC), au mur (WBC), sur pont/structure (TBC) ou au sol (HBC).

Le kit de roulettes LABI1-CFC permet à tous ces systèmes d'être mobiles, ce qui les rend faciles à déplacer et à positionner là où c'est nécessaire.

7.3. SYSTÈMES À ENCEINTES PASSIVES

Outre les systèmes à enceintes actives, la série LABI ONE offre la possibilité d'être incorporée dans des systèmes à enceintes passives, avec amplification externe.

Le caisson de basses passif LABI1-SB18 a été conçu pour être installé dans des systèmes à enceintes fixes. Avec des enceintes colonnes C100i et une amplification de puissance externe, différentes configurations peuvent être mises en œuvre grâce à tous les accessoires disponibles, en fonction des besoins de l'utilisateur.

Il n'y a pas de règle régissant le nombre d'enceintes colonnes par caisson de basses. Cela dépend principalement de l'emplacement du caisson de basses et de l'acoustique de la pièce. Ainsi, dans une pièce très réfléchissante, un caisson de basses peut même altérer l'intelligibilité, alors que plusieurs caissons de basses peuvent être nécessaires dans une pièce aux surfaces très absorbantes. En général, il faut savoir que placer un caisson de basses à proximité de différentes parois augmentera son rendement. Par conséquent, le niveau de pression acoustique sera plus élevé si vous placez l'enceinte au sol dans un coin plutôt que juste à côté d'un mur et encore plus qu'au centre d'une pièce.

Pour utiliser la LABI1-C100i en extérieur, un kit d'extérieur LABI1-ODCNX est nécessaire afin d'assurer la protection des connexions.

7.4. INSTALLATION DES ACCESSOIRES

7.4.1. LABI1-SAC (Subwoofer [caisson] –Adaptateur – Colonne)

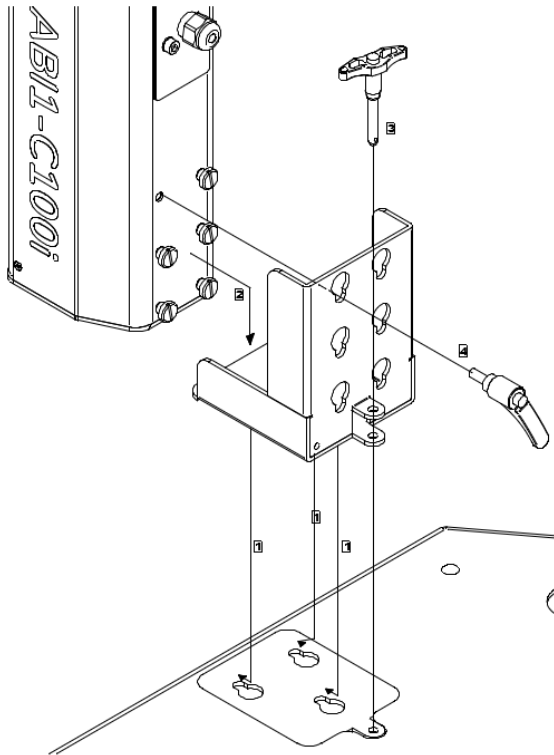

1. Fixez le LABI1-SAC aux orifices de montage du caisson de basses.
2. Sécurisez le LABI1-SAC avec la goupille de sécurité fournie.
3. Fixez la colonne à l'accessoire.
4. Sécurisez la colonne avec la goupille fournie.

7.4.2. LABI1-CAC (Colonne –Adaptateur – Colonne)

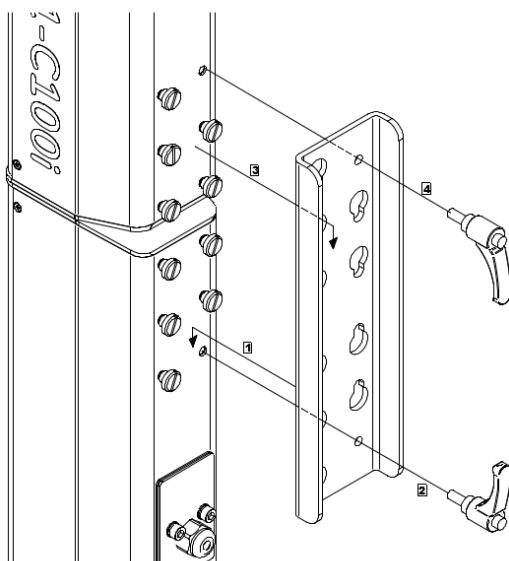

1. Fixez le LABI1-CAC à la colonne du bas.
2. Sécurisez la colonne du bas avec la goupille fournie.
3. Fixez la colonne du haut à l'accessoire.
4. Sécurisez la colonne du haut avec la goupille fournie.

Attention : uniquement pour empiler, PAS pour voler

7.4.3. LABI1-TBC (accessoire de montage sur pont/structure)

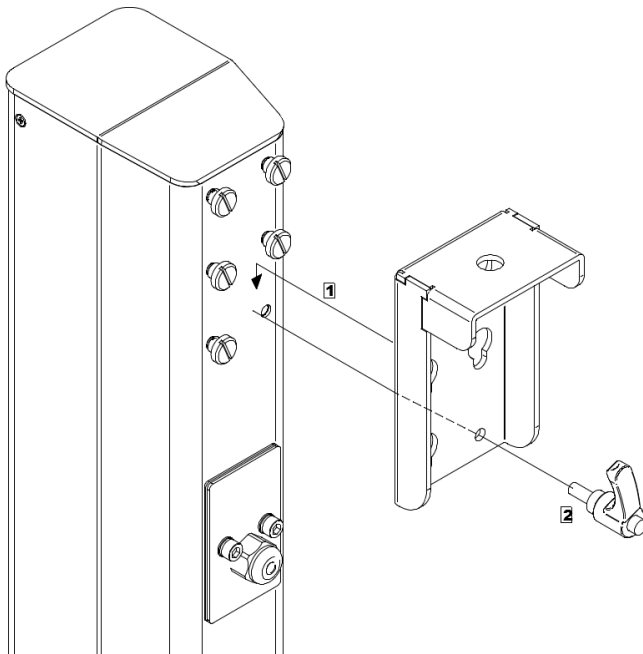

1. Fixez le LABI1-TBC à la colonne.
2. Sécurisez la colonne avec la goupille fournie.

Note : l'accessoire peut être monté en haut ou au milieu de la colonne, selon les besoins.

7.4.4. LABI1-WBC (accessoire de montage mural)

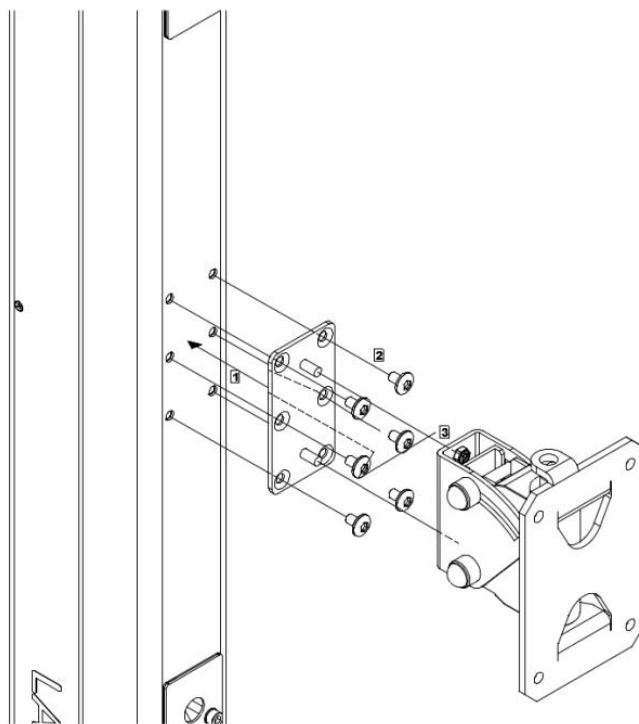

1. Dévissez les 6 vis de la colonne.
2. Vissez la base LABI1-WBC à la colonne. Vissez le support mural au mur désiré, puis fixez la colonne avec les deux vis de la base WBC qui restent.

Note : l'accessoire peut être monté en haut ou au milieu de la colonne, selon les besoins.

7.4.5. LABI1-PBC (accessoire de montage sur mât)

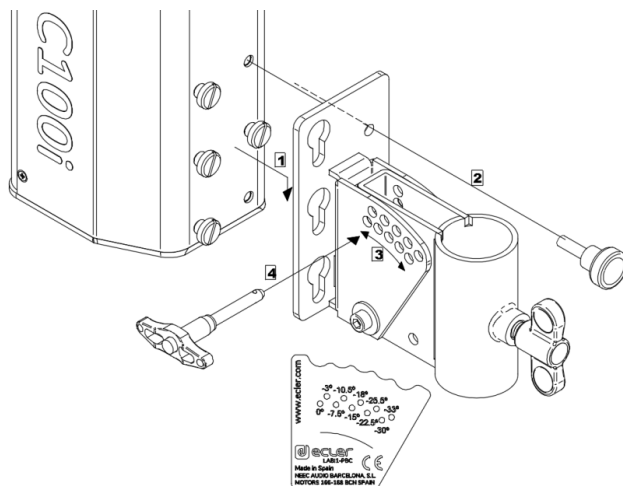

1. Fixez le LABI1-PBC à la colonne.
2. Sécurisez la colonne avec la goupille fournie.
3. Après montage sur le mât, bougez le bras de l'accessoire pour incliner la colonne comme vous le souhaitez.
4. Verrouillez l'inclinaison de la colonne à l'aide de la goupille fournie.

Note : l'accessoire peut être monté en haut ou au milieu de la colonne, selon les besoins.

7.4.6. LABI1-ODCNX (Kit d'extérieur)

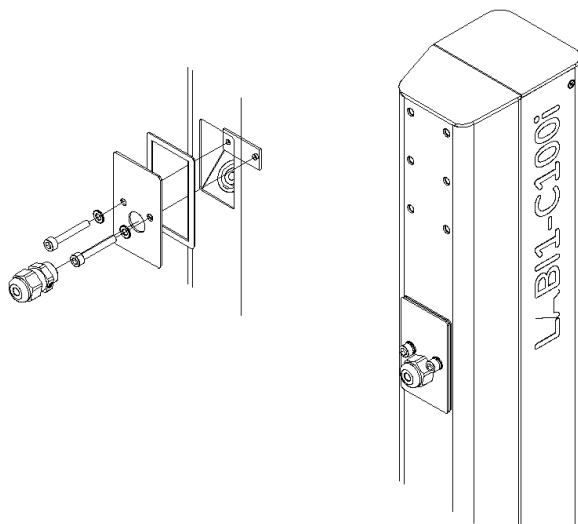

1. Connectez le câble audio à la colonne et faites-le passer au travers du cadre et du trou rond du LABI1-ODCNX.
2. Vissez l'accessoire dans les trous du renforcement de connexion, selon l'ordre des pièces indiqué dans le schéma.
3. Faites passer le câble au travers du presse-étoupe.
4. Insérez le presse-étoupe dans le trou rond du LABI1-ODCNX pour assurer l'étanchéité de l'enceinte.

Note : si vous montez cet accessoire, seule la connexion Euroblock peut être utilisée.

7.4.7. LABI1-HBC (accessoire de montage horizontal)

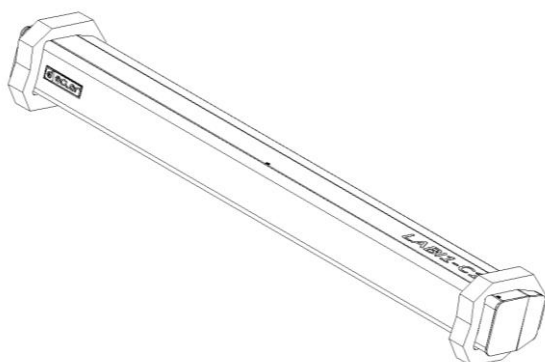

1. Placez les pièces de mousse LABI1-HBC des deux côtés de la colonne et inclinez celle-ci comme vous le désirez (0°, 30° ou 45°).

8. FACE ARRIÈRE

8.1. LABI1-SB18p

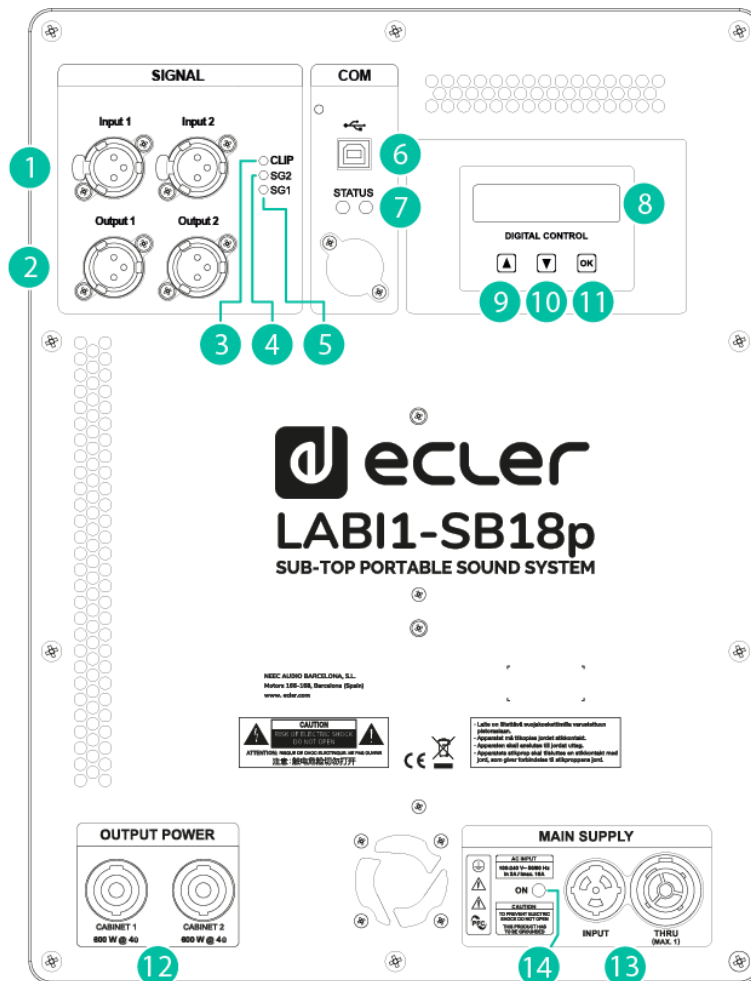

1. Entrées audio symétriques – connecteurs XLR
2. Sorties audio symétriques – connecteurs XLR
3. Voyant d'écrêtage, CLIP
4. Voyant de présence de signal, SG1
5. Voyant de présence de signal, SG2
6. Connecteur USB
7. Voyant d'état, STATUS
8. Écran LCD
9. Touche flèche vers le haut
10. Touche flèche vers le bas
11. Touche OK
12. Sorties pour enceintes – Connecteurs Speakon®
13. Prises d'alimentation secteur
14. Voyant d'alimentation, ON

8.2. LABI1-SB18

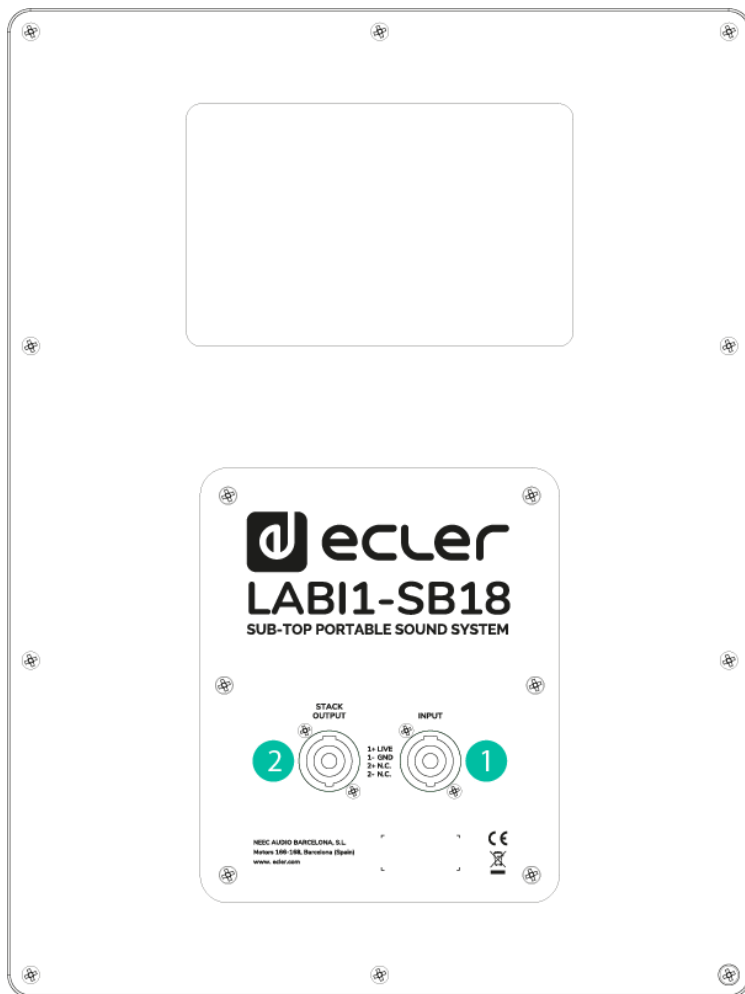

1. Connecteur d'entrée Speakon®
2. Connecteur de renvoi Speakon®, STACK

8.3. LABI1-C100i

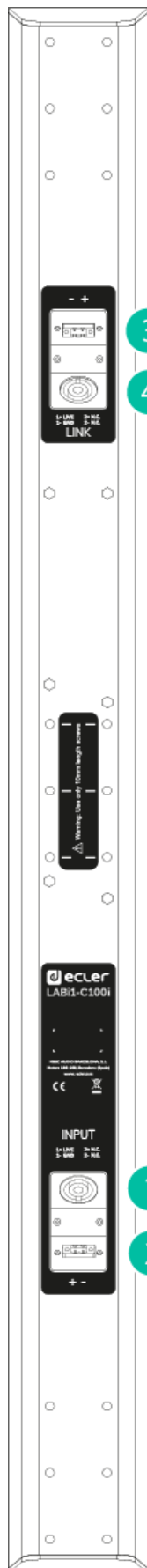

1. Connecteur d'entrée Euroblock
2. Connecteur d'entrée Speakon®
3. Connecteur de renvoi Euroblock, LINK
4. Connecteur de renvoi Speakon®, LINK

9. CARACTÉRISTIQUES TECHNIQUES

9.1. LABI1-SB18p

Drivers	18" subwoofer with 3" voice coil
Power	2400W Class D built-in amplification power with DC protection: Low freq: 1x1200W Speaker output (bal. load): 600W@4Ω + 600W@4Ω Speaker output (unbal. load): 800W@4Ω + 400W@8Ω
Power supply	Switching power supply and PFC system
Maximum SPL	132dB
Frequency response	42 Hz ~ 250 kHz (±3dB)
Frequency range	38 Hz ~ 250 kHz (-10dB)
Dispersion	Omnidirectional
Audio inputs	2 x XLR3 balanced
Audio outputs	2 x XLR3 balanced
Powered outputs	2 x Speakon®
Communication interfaces	LCD display and navigation keys USB-B: Only for configuration purposes
Processing	48 KHz / 56 bit double precision DSP 18 factory presets
IP rating	IP20
Material	15mm premium birch plywood with polyurea coating
Operating temperature	Min: 0°C ; 32°F Max: 35°C ; 95°F

9.2. LABI1-SB18

Drivers	18" subwoofer with 3" voice coil
AES Power	500W / 2000W peak
Impedance	8Ω
Sensitivity	98dB (1W/1m)
Maximum SPL	132dB
Frequency response	42 Hz ~ 250 kHz (±3dB)
Frequency range	38 Hz ~ 250 kHz (-10dB)
Dispersion	Omnidirectional
Audio inputs	Speakon®
Audio outputs	Speakon® (stack output)
IP rating	IP20
Material	15mm premium birch plywood with polyurea coating
Operating temperature	Min: 0°C ; 32°F Max: 35°C ; 95°F
Operating humidity	<85% HR
Storage temperature	Min: -10°C ; 14°F Max: 50°C ; 122°F
Storage humidity	<90% HR
Finished colour	Black (RAL 9005)
Dimensions (WxHxD)	513 x 513 x 704 mm / 20.2 x 20.2 x 27.7 in.
Weight	37.1 kg / 81.8 lb

9.3. LABI1-C100i

Drivers	12x3" transducers with 0.75" neodymium voice coil
AES Power	300W / 1200W peak
Impedance	8Ω
Sensitivity	96 dB (1W/1m)
Maximum SPL	121 dB-127dB peak
Frequency response	180 Hz ~ 20 kHz (±3dB)
Frequency range	150 Hz ~ 20 kHz (-10dB)
Dispersion	15°±5° x 100° (VxH)
Connection type	2 x Neutrik Speakon® NL4MP + 2 x Euroblock 2-pin + Link connection
IP rating	IP54 (with LABI1-ODCNX only)
Material	1.5mm stainless steel
Operating temperature	Min: 0°C ; 32°F Max: 35°C ; 95°F
Operating humidity	<85% HR
Storage temperature	Min: -10°C ; 14°F Max: 50°C ; 122°F
Storage humidity	<90% HR
Finished colour	Black (RAL 9005)
Dimensions (WxHxD)	89 x 1000 x 117 mm / 3.5" x 39.4" x 4.6"
Weight	7.8 kg / 17.2 lb

Toutes les caractéristiques du produit sont susceptibles de varier en raison des tolérances de fabrication. **NEEC AUDIO BARCELONA S.L.** se réserve le droit d'apporter à la conception ou à la fabrication des modifications ou améliorations qui peuvent affecter les caractéristiques de ce produit.

Pour des questions techniques, contactez votre fournisseur, distributeur ou remplissez le formulaire de contact sur notre site Internet, dans Support / [Technical requests](#).

Motors, 166-168 08038 Barcelone - Espagne - (+34) 932238403 | information@ecler.com www.ecler.com