

Série AURA

AMPLIFICATEURS POUR COMMERCES

2 canaux / multicanaux / basse/haute impédance



MODE D'EMPLOI



PRÉCAUTIONS

GARANTIE et ENVIRONNEMENT

CONTENU EMBALLAGE

DESCRIPTION et CARACTÉRISTIQUES

FONCTIONS des FACES

INSTALLER et CONNECTER

DÉMARRAGE et FONCTIONNEMENT

DONNÉES TECHNIQUES

SOMMAIRE

1. PRÉCAUTIONS	3
1.1 Remarque Importante.....	3
1.2 Consignes de sécurité importantes	4
1.3 Nettoyage	4
2. GARANTIE ET ENVIRONNEMENT	5
3. CONTENU DE L'EMBALLAGE	5
4. DESCRIPTION et CARACTÉRISTIQUES	6
4.1 Caractéristiques principales	6
5. FONCTIONS DES FACES	7
5.1 Face avant.....	7
5.2 Face arrière.....	8
6. INSTALLER et CONNECTER	9
6.1 Emplacement, montage et ventilation	9
6.2 Connexion au réseau électrique.....	10
6.3 Connexions d'entrée analogiques.....	11
6.4 Connexions pour sorties amplifiées.....	12
6.4.1 Configuration de la sortie	13
7. DÉMARRAGE et FONCTIONNEMENT	14
7.1 Démarrage.....	14
8. DONNÉES TECHNIQUES	15
8.1 Caractéristiques techniques.....	15
8.1.1 AURA-2B600.....	15
8.1.2 AURA-2B900.....	18
8.1.3 AURA-4B600.....	21
8.1.4 AURA-4B900.....	24
8.2 Schémas avec cotes	27
8.2.1 AURA-2B600.....	27
8.2.2 AURA-2B900.....	28
8.2.3 AURA-4B600.....	29
8.2.4 AURA-4B900.....	30

PRÉCAUTIONS
GARANTIE et ENVIRONNEMENT
CONTENU EMBALLAGE
DESCRIPTION et CARACTÉRISTIQUES
FONCTIONS des FACES
INSTALLER et CONNECTER
DÉMARRAGE et FONCTIONNEMENT
DONNÉES TECHNIQUES

1. PRÉCAUTIONS

1.1 Remarque Importante



WARNING: SHOCK HAZARD - DO NOT OPEN

AVIS: RISQUE DE CHOC ÉLECTRIQUE - NE PAS OUVRIR



Le symbole d'éclair avec une flèche, à l'intérieur d'un triangle équilatéral, avertit l'utilisateur de la présence d'une « tension dangereuse », non isolée, à l'intérieur de l'enceinte du produit, assez importante pour constituer un risque d'électrocution des personnes.



Le point d'exclamation dans un triangle équilatéral avertit l'utilisateur de l'existence d'importantes instructions d'opération et de maintenance (entretien courant) dans les documents qui accompagnent l'appareil.

AVERTISSEMENT (le cas échéant) : les bornes marquées du symbole «  » peuvent avoir une ampleur suffisante pour constituer un risque de choc électrique. Le câblage externe connecté aux bornes nécessite l'installation par une personne qualifiée ou l'utilisation de câbles ou de câbles prêts à l'emploi.

AVERTISSEMENT : afin d'éviter tout incendie ou électrocution, n'exposez pas cet appareil à la pluie ou l'humidité.

AVERTISSEMENT : les appareils de construction de type I doivent être raccordés à l'aide d'une prise avec protection de terre.



AVERTISSEMENT : les produits Ecler ont une longue durée de vie de plus de 10 ans. Ce produit ne doit en aucun cas être mis au rebut en tant que déchet ménager non trié. Amenez-le au centre de traitement des déchets électriques et électroniques le plus proche.



Cet appareil a été testé et trouvé conforme aux limites définies pour un dispositif numérique de classe A, dans le cadre de la section 15 de la réglementation de la FCC.

Ces limites sont conçues pour offrir une protection raisonnable contre les interférences nuisibles quand l'équipement est utilisé dans un environnement commercial. Cet équipement génère, utilise et peut émettre des ondes radioélectriques qui, si l'équipement n'est pas installé et utilisé conformément aux instructions du mode d'emploi, peuvent créer des interférences nuisibles pour les communications radioélectriques. L'utilisation de cet équipement dans une zone résidentielle est susceptible de causer des interférences nuisibles, auquel cas l'utilisateur devra corriger ces interférences à ses propres frais.

1.2 Consignes de sécurité importantes

1. Lisez ces instructions.
2. Conservez ces instructions.
3. Prenez en compte tous les avertissements.
4. Suivez toutes les instructions.
5. N'utilisez pas cet appareil près de l'eau.
6. Nettoyez-le uniquement à l'aide d'un chiffon sec.
7. Ne bloquez pas les ouvertures d'aération. Installez-le en respectant les instructions du fabricant.
8. Ne l'installez pas près de sources de chaleur telles que des radiateurs, des bouches d'air chaud, des cuisinières ou d'autres appareils (amplificateurs inclus) qui produisent de la chaleur.
9. Ne neutralisez pas la fonction de sécurité de la fiche polarisée ou de terre du cordon d'alimentation. Une fiche polarisée a deux lames, l'une plus large que l'autre. Une fiche de terre a deux broches identiques et une troisième pour la mise à la terre. Cette troisième broche est destinée à votre sécurité. Si le câble fourni ne rentre pas dans la prise, demandez à un électricien de remplacer cette prise obsolète.
10. Protégez le cordon d'alimentation afin qu'il ne soit ni écrasé ni pincé, en particulier au niveau des fiches, des prises de courant et à l'endroit où ils sortent de l'appareil.
11. N'utilisez que des accessoires recommandés par le fabricant.
12. Débranchez l'appareil en cas d'orage ou s'il n'est pas utilisé pendant une longue période.
13. Pour toute réparation, veuillez contacter un service technique qualifié. Une réparation est nécessaire si l'appareil ne fonctionne pas normalement ou a été endommagé d'une quelconque façon, par exemple si le cordon ou la fiche d'alimentation est endommagé, si du liquide a été renversé sur l'appareil ou si des objets sont tombés dedans, si l'appareil a été exposé à la pluie ou est tombé.
14. Déconnexion du secteur : appuyer sur l'interrupteur POWER désactive les fonctions et les voyants de l'amplificateur, mais la déconnexion totale de l'appareil s'effectue en débranchant le cordon d'alimentation du secteur. C'est la raison pour laquelle vous devez toujours y avoir facilement accès.
15. Cet appareil doit être impérativement relié à la terre via son câble d'alimentation.
16. Une partie de l'étiquetage du produit se trouve en haut/à l'arrière du produit.
17. Cet appareil ne doit pas être exposé à des gouttes ou des éclaboussures, et aucun élément rempli d'eau, comme des vases, ne doit être placé sur le dessus de l'appareil.

1.3 Nettoyage



Nettoyez l'appareil avec un chiffon propre, doux et sec ou légèrement humidifié avec seulement de l'eau et du savon liquide neutre, puis essuyez-le avec un chiffon propre. Veillez à ce qu'il ne pénètre jamais d'eau dans l'appareil par ses ouvertures. N'utilisez jamais d'alcool, de benzine, de solvants ou de substances abrasives.

NEEC AUDIO BARCELONA, S.L. décline toute responsabilité pour les dommages qui pourraient être causés à des personnes, des animaux ou des objets par le non-respect des avertissements ci-dessus.

2. GARANTIE ET ENVIRONNEMENT

Nous vous remercions de la confiance que vous nous accordez en choisissant un appareil de la série AURA d'Ecler !

Il est **TRÈS IMPORTANT** de lire attentivement ce mode d'emploi et d'en comprendre parfaitement le contenu avant d'effectuer toute connexion afin de maximiser votre utilisation et de tirer les meilleures performances de cet équipement.

Pour garantir le bon fonctionnement de cet appareil, nous recommandons que sa maintenance soit assurée par nos services techniques agréés.

Tous les produits ECLER bénéficient d'une garantie. Veuillez-vous référer à www.ecler.com ou à la carte de garantie incluse avec cet appareil pour connaître sa période de validité et ses conditions.



Ecler s'engage pleinement à préserver l'environnement et l'équilibre de la planète, à encourager les économies d'énergie et à réduire les émissions de CO₂. Les matériaux de recyclage et l'utilisation de composants non polluants figurent également parmi les principales priorités de notre croisade environnementale.

Ecler a évalué et analysé les impacts environnementaux de tous les processus impliqués dans la production de ce produit, y compris de son emballage, et les a atténués, réduits et/ou compensés.

3. CONTENU DE L'EMBALLAGE

- 1 unité de l'un des modèles de la série AURA.
- Cordons d'alimentation UE et multiprises.
- Connecteurs Euroblock (entrées/sorties).
- Pieds de bureau, équerres de montage en rack 19".
- Guide de prise en main.
- Carte de garantie.



PRÉCAUTIONS

GARANTIE et ENVIRONNEMENT

CONTENU EMBALLAGE

DESCRIPTION et CARACTÉRISTIQUES

FONCTIONS des FACES

INSTALLER et CONNECTER

DÉMARRAGE et FONCTIONNEMENT

DONNÉES TECHNIQUES

4. DESCRIPTION et CARACTÉRISTIQUES

La série AURA est une famille d'amplificateurs analogiques de différents niveaux de puissance, tels que l'**AURA-2B600** avec deux canaux délivrant 2x600 W RMS @ 4 Ω, l'**AURA-2B900** avec deux canaux délivrant 2x900 W RMS @ 4 Ω, l'**AURA-4B600** avec multicanal délivrant 4x600 W RMS @ 4 Ω et l'**AURA-4B900** avec multicanal délivrant 4x900 W RMS @ 4 Ω.

La construction de la série AURA est de la plus grande robustesse pour des performances durables, avec des circuits d'alimentation spécialement conçus pour optimiser la consommation électrique et un système de refroidissement par ventilation forcée.

La série AURA offre également la possibilité de coupler les canaux avec la première entrée en la sélectionnant en face arrière, la mise en veille automatique, la protection contre la surchauffe et les surcharges, la correction du facteur de puissance et le système anti-écrêtage. Les boutons de réglage du volume en face avant peuvent être bloqués par des commutateurs en face arrière pour une sécurité renforcée.

4.1 Caractéristiques principales

- Compatibilité avec basse (2, 4 et 8Ω) et haute impédance (70/100V) via le commutateur en face arrière.
- Supporte le mode double ou pont (@4/8Ω).
- Connecteurs d'entrée et de sortie sur Euroblock.
- Connecteurs Euroblock avec système de verrouillage anti-arrachement.
- Couplage avec l'entrée 1 disponible.
- Boutons de réglage du volume en face avant, qui peuvent être bloqués par des commutateurs en face arrière pour une sécurité renforcée.
- Haut rendement (classe D).
- Fonction de mise en veille automatique.
- Refroidissement par ventilation forcée.
- Protection contre la surchauffe.
- Protection contre les surcharges.
- Système anti-écrêtage.



PRÉCAUTIONS

GARANTIE et ENVIRONNEMENT

CONTENU EMBALLAGE

DESCRIPTION et CARACTÉRISTIQUES

FONCTIONS des FACES

INSTALLER et CONNECTER

DÉMARRAGE et FONCTIONNEMENT

DONNÉES TECHNIQUES

5. FONCTIONS DES FACES

5.1 Face avant

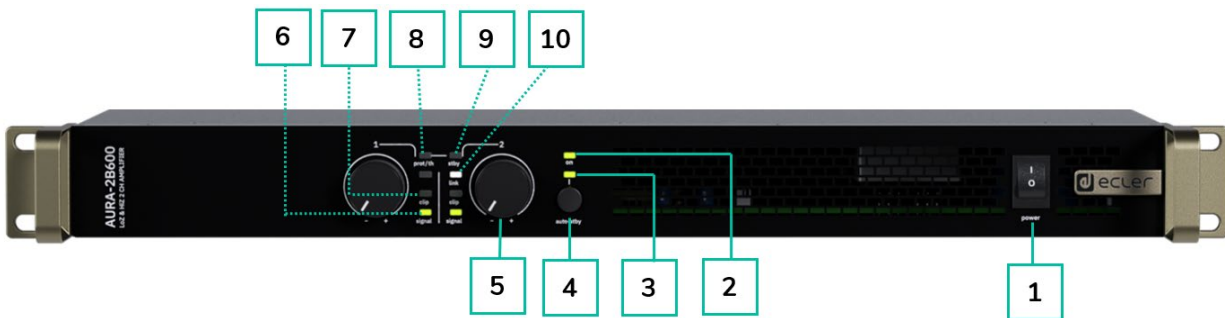

1. **Interrupteur d'alimentation** : Appuyez sur l'interrupteur pour allumer l'appareil.
 2. **LED ON** : s'allume en vert lorsque l'appareil est sous tension.
 3. **LED témoin Auto Standby** : s'allume en vert lorsque la fonction de mise en veille automatique (Auto Standby) est activée.
 4. **Commutateur Auto Standby** : active / désactive la fonction Auto Standby (mode basse consommation électrique, géré par les canaux).
 5. **Boutons de commande (1-4 selon le modèle)** : chaque bouton LEVEL du panneau avant permet de contrôler le volume des sorties audio amplifiées correspondantes.
- Les **boutons de la face avant peuvent être désactivés** avec les **commutateurs VOL Bypass**, sur la face arrière. [Pour plus de détails, voir la section Face arrière.](#)
6. **LED témoin Signal (par canal)** : indique la présence d'un signal à la sortie amplifiée. Ce témoin s'allume en vert lorsque le signal entrant dépasse le seuil de -40 dBV.
 7. **LED témoin Clip (par canal)** : s'allume en rouge lorsque le signal entrant dépasse 3 dBV.
 8. **LED témoin Prot(ection) /Th(ermique) (par paire de canaux)** : s'allume en rouge :
 - Circuit de protection générale du canal, fixe.
 - Si la température est $\geq 75^\circ$, clignote à 1s ON et 3s OFF.
 - Si la température est $\geq 79^\circ$, clignote à 500ms ON et 500ms OFF.
 - Si la température est $\geq 83^\circ$, clignote à 100ms ON et 100ms OFF.
 - Si la température est $\geq 125^\circ\text{C}$ (257°F), l'équipement passe en mode protection.
 9. **LED témoin Stdb y (par paire de canaux)** : s'allume en orange lorsque l'un des canaux de la paire passe en mode Standby (basse consommation d'énergie). Tant que l'un des canaux de la paire reste en mode veille, le voyant s'allume en orange, jusqu'à ce que les deux canaux ne soient plus en mode veille.
 10. **LED témoin Link (par canal)** : s'allume en blanc lorsque la fonction Link est activée, c'est-à-dire que le canal reçoit son signal audio d'entrée de l'entrée IN1 de la face arrière (même signale que le canal CH1) et non de l'entrée INX, où X est le numéro de canal, lorsque la puissance maximale est atteinte.

5.2 Face arrière

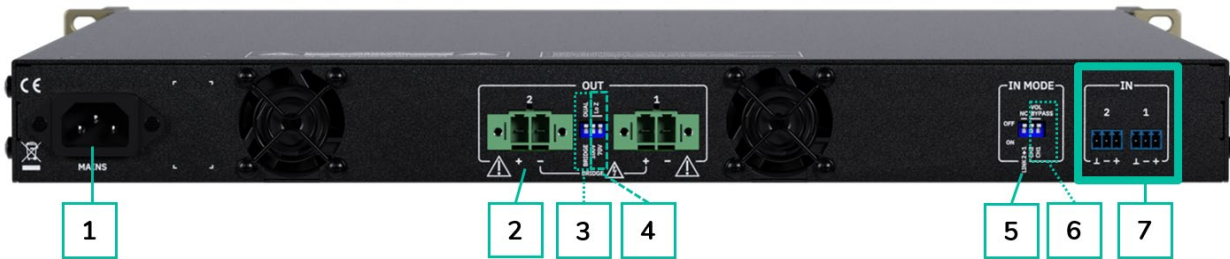

1. **Prise d'alimentation secteur.**
2. **Sorties amplifiées, OUT 1-2, ou 1-4** (selon le modèle), Euroblock à 2 broches.
3. **Commutateur Dual/Bridge** pour OUT1/2 et OUT3/4 (selon les modèles).
4. **Commutateur d'impédance de sortie** pour OUT1/2 et OUT3/4 (selon les modèles).
5. **Commutateurs LINK** (liaison) pour lier INX et IN1 (X=2 à 4, selon les modèles).
6. **Commutateurs VOL Bypass** pour activer ou désactiver les boutons de commande des boutons de face avant.
7. **Entrées analogiques, IN1-2, ou 1-4** (selon le modèle), Euroblock à 3 broches, symétriques.



PRÉCAUTIONS

GARANTIE et ENVIRONNEMENT

CONTENU EMBALLAGE

DESCRIPTION et CARACTÉRISTIQUES

FONCTIONS des FACES

INSTALLER et CONNECTER

DÉMARRAGE et FONCTIONNEMENT

DONNÉES TECHNIQUES

6. INSTALLER et CONNECTER

L'équipement **doit être correctement mis à la terre** (résistance de terre $R_g = 30$ ohms ou moins). **L'environnement doit être sec et sans poussière**. N'exposez pas l'appareil à la pluie ou aux éclaboussures, et ne placez pas de récipients de liquide ou d'objets incandescents comme des bougies sur l'appareil.

N'obstruez pas les grilles de ventilation avec un matériau quelconque. Si le dispositif nécessite une intervention ou une connexion/déconnexion, il doit d'abord être mis hors tension.

⚠ Ne manipulez pas les bornes de sortie pour enceintes lorsque votre appareil est allumé car elles véhiculent des tensions élevées.

⚠ Les câbles de sortie doivent être réalisés par un technicien qualifié. Sinon, n'utilisez que des câbles souples préfabriqués. L'amplificateur ne contient aucune pièce pouvant être réparée par l'utilisateur.

⚠ Ne pas respecter les instructions ou négliger les avertissements peut entraîner un dysfonctionnement ou même endommager l'appareil.

- **Évitez d'allumer l'appareil sans enceintes connectées** à ses sorties et sans avoir préalablement réglé les commandes de volume/gain au minimum.
- **Utilisez toujours des câbles blindés** pour les connexions entre les appareils.
- **Avec un amplificateur, évitez de placer les câbles de sortie pour enceintes à proximité d'autres câbles de signal** (micro, ligne...). Cela peut mettre le système en oscillation et endommager l'amplificateur et les enceintes.

6.1 Emplacement, montage et ventilation

Les appareils de la série AURA sont au format rack 19" (1U).

Il est **très important de ne pas enfermer l'amplificateur et de ne pas l'exposer à des températures extrêmes** car il génère de la chaleur. Il est également nécessaire de faciliter le passage d'air frais par les orifices de ventilation du châssis.

⚠ Si plusieurs produits sont installés dans le même rack ou dans une armoire avec des portes fermées, il est fortement recommandé d'installer des ventilateurs aux extrémités supérieure et inférieure de la colonne pour forcer le flux d'air du bas vers le haut. Ce flux d'air ascendant aidera à dissiper la chaleur générée à l'intérieur.

⚠ Un dépoussiérage régulier est fortement recommandé car la poussière peut entraver la circulation de l'air et gêner la dissipation de la chaleur.

6.2 Connexion au réseau électrique

Les dispositifs AURA fonctionnent sur des tensions alternatives 100-240 V @ 50-60Hz ($\pm 10\%$). Cet appareil est équipé d'une alimentation surdimensionnée capable de s'adapter sans aucun réglage à la tension secteur de n'importe quel pays dans le monde.

En face avant, l'appareil possède un interrupteur marche/arrêt.



Le voyant (LED) ON s'allume lorsque l'appareil est en service.



 **Pour activer/désactiver le mode Auto Standby**, il suffit d'appuyer sur le commutateur Auto Standby en face avant. Cela allume/éteint la LED Auto Standby verte.

 **Ne laissez pas le câble d'alimentation courir parallèlement à des câbles blindés** qui transportent le signal audio, car cela pourrait provoquer un ronflement.

6.3 Connexions d'entrée analogiques

La face arrière de l'AURA offre des entrées pour signaux analogiques symétriques de niveau ligne. La sélection des entrées matérielles, leur routage et leur mixage vers les canaux de l'amplificateur se font à partir des connexions physiques et du commutateur LINK.



Les connecteurs d'entrée des signaux sont des borniers à vis à 3 pôles. Le câblage est :

- Signal direct ou point chaud → Borne +
- Signal inversé ou point froid → Borne -
- Masse → Borne ⊥

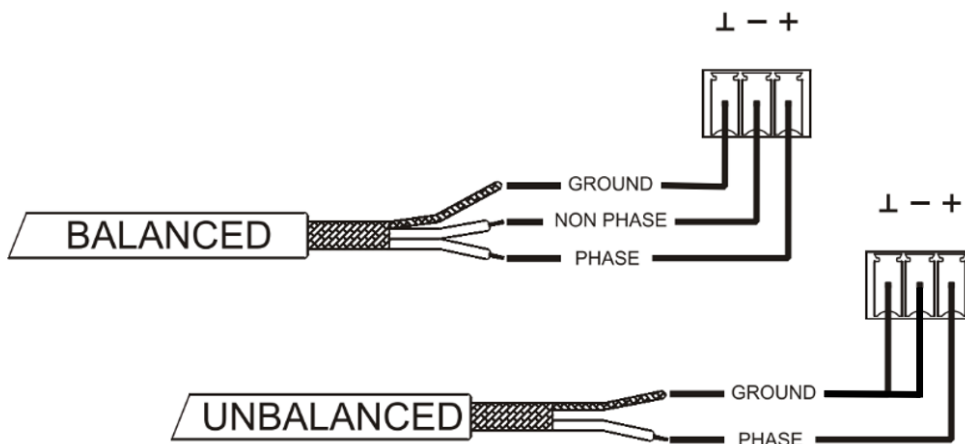

! Pour une **connexion asymétrique**, court-circuitez la broche ⊥ à la broche - comme indiqué sur l'image.

6.4 Connexions pour sorties amplifiées

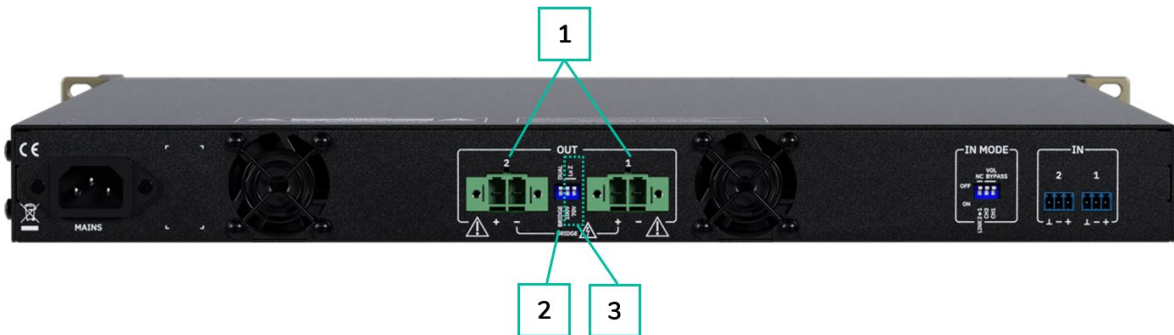

1. La face arrière **présente pour chaque sortie amplifiée un bornier à vis à deux bornes.**
2. La **sélection de sortie double (chaque sortie de manière indépendante) ou bridge (en pont) (2 canaux ensemble, doublant ainsi la puissance de sortie)** se fait via les connexions physiques et l'interrupteur DUAL/BRIDGE.
3. La **sélection de sortie en basse impédance (8, 4 et 2 Ω) ou en haute impédance (100V ou 70V)** se fait via les connexions physiques et l'interrupteur LoZ/100V-70V.

Position du commutateurs

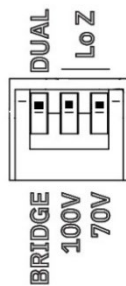

Basse impédance

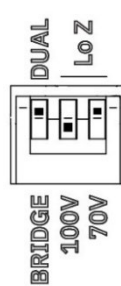

100V

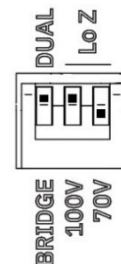



70V

! Respectez toujours la polarité relative des sorties (+ et – sur chaque connecteur de sortie), du câblage et des enceintes.

6.4.1 Configuration de la sortie

Sélectionnez le mode de fonctionnement approprié pour ne pas endommager les enceintes. **Ne connectez jamais de charges inférieures à 2 ohms lorsque vous travaillez en mode basse impédance.**

 **Pour des performances correctes, veillez bien à faire correspondre l'impédance de la charge totale connectée avec les enceintes** lorsque vous travaillez en basse impédance.

 **Les câbles de connexion qui relient les sorties des amplificateurs aux enceintes doivent être de bonne qualité, d'une section adaptée et aussi courts que possible.** C'est très important lorsque les distances à couvrir sont longues, c'est-à-dire que jusqu'à 10 mètres, il est recommandé d'utiliser une section d'au moins 2,5 mm², et pour les distances supérieures une section de 4 mm².



PRÉCAUTIONS

GARANTIE et ENVIRONNEMENT

CONTENU EMBALLAGE

DESCRIPTION et CARACTÉRISTIQUES

FONCTIONS des FACES

INSTALLER et CONNECTER

DÉMARRAGE et FONCTIONNEMENT

DONNÉES TECHNIQUES

7. DÉMARRAGE et FONCTIONNEMENT

7.1 Démarrage

Lorsque l'interrupteur d'alimentation de la face avant est activé (I), l'amplificateur est alimenté et il s'allume automatiquement.



Lorsque la LED ON de la face avant est allumée en vert, l'appareil est opérationnel.



! Dans une installation audio complète, il est important d'allumer les équipements dans l'ordre suivant :

1. Sources sonores
2. Table de mixage
3. Égaliseurs
4. Filtres actifs
5. Processeurs
6. Amplificateurs de puissance.

Pour les éteindre, il faut suivre la séquence inverse.

8. DONNÉES TECHNIQUES

8.1 Caractéristiques techniques

8.1.1 AURA-2B600

AURA-2B600

CHANNELS	
Number of Outputs channels	2
Output connection type	2-pin Euroblock. Pitch: 7,62 mm
Number of Inputs channels	2
Input connection type	3-pin Euroblock, balanced, pitch 3,5 mm
Input configuration	Input link to CH1 selector per input
OUTPUT POWER All channels driven @1kHz @CF9dB @ 1%THD	
Max output power @ 8Ω	300W
Max output power @ 4Ω	600W
Max output power @ 2Ω	800W
Max output power @ 4Ω bridge mode	1300W
Max output power @ 8Ω bridge mode	900W
Max output power @ 100V	600W
Max output power @ 70V	600W
OUTPUT POWER Single channel driven @1kHz @CF9dB @ 1%THD	
Max output power @ 8Ω	300W
Max output power @ 4Ω	600W
Max output power @ 2Ω	900W
Max output power @ 4Ω bridge mode	1300W
Max output power @ 8Ω bridge mode	900W
Max output power @ 100V	600W
Max output power @ 70V	600W
SIGNAL	
Voltage gain	34 dBΩ
Input sensitivity	0 dBV 2,21 dBu 1 Vrms
Input impedance	20kΩ balanced
Max input level	+18dBV 20,21 dBu
Frequency response	15Hz - 30kHz
THD + Noise	<0,01%
SNR	100dBA
Crosstalk	>70dB
CMRR	> 55 Typ
Damping Factor	>150
ELECTRICAL	
Power supply	Universal, regulated SMPS with PFC
AC mains requirement	100-240 V @ 50-60Hz (±10%)
Power factor correction	> 0,92
AC mains connector	IEC C14 inlet



PRÉCAUTIONS

GARANTIE et ENVIRONNEMENT

CONTENU EMBALLAGE

DESCRIPTION et CARACTÉRISTIQUES

FONCTIONS des FACES

INSTALLER et CONNECTER

DÉMARRAGE et FONCTIONNEMENT

DONNÉES TECHNIQUES

POWER & HEAT @230VAC

1/4 POWER, @ 4Ω (all channels driven)	
Power	380 W 430 VA
Current Draw	1,86 Arms
Thermal Loss	68,8 kcal/h 273 BTU/h
1/8 POWER, @ 4Ω (all channels driven)	
Power	226,2 W 278 VA
Current Draw	1,20 Arms
Thermal Loss	65,5 kcal/h 260,1 BTU/h
IDLE (all channels driven)	
Power	62,4 W 129 VA
Current Draw	0,56 Arms
Thermal Loss	53,7 kcal/h 212,9 BTU/h
SLEEP MODE (all channels driven)	
Power	2,2 W 82 VA
Current Draw	0,35 Arms
Thermal Loss	1,8 kcal/h 7,3 BTU/h

POWER & HEAT @120VAC

1/4 POWER, @ 4Ω (all channels driven)	
Power	380,6 W 393 VA
Current Draw	3,45 Arms
Thermal Loss	69,3 kcal/h 275,1 BTU/h
1/8 POWER, @ 4Ω (all channels driven)	
Power	226,7 W 239 VA
Current Draw	2,09 Arms
Thermal Loss	66,01 kcal/h 261,8 BTU/h
IDLE (all channels driven)	
Power	62,8 W 81 VA
Current Draw	0,70 Arms
Thermal Loss	54,01 kcal/h 214,3 BTU/h
SLEEP MODE (all channels driven)	
Power	1,3 W 24 VA
Current Draw	0,20 Arms
Thermal Loss	1,1 kcal/h 4,4 BTU/h

TECHNOLOGIES	
Amplification technology	Class D
Energy saving	Auto standby function selectable
Efficiency	79%
Cooling	2 fans
Maximum fan noise	58 dBA
PROTECTIONS	
DC protection	Yes
HF protection	Yes
Short-circuit protection	Yes
Clip limiter	Yes
Thermal protection	Yes
LOCAL CONTROL	
Attenuators	Front panel knobs per channel VOL (default)/BYPASS option
Output mode settings	Back panel Dipswitch by pairs of channels DUAL/BRIDGE LoZ/70V/100V
RUN/SLEEP mode	Auto standby function Front panel button
Power ON/OFF	Front panel switch
MONITORING	
Signal Present	SIGNAL LED (Green) per channel
Clipping	CLIP LED (Red) per channel
Protect	PROT LED (Red) by pairs of channels
Standby	AUTO STANDBY ON/OFF LED (Green) per unit
Standby / Mute	AUTO STANDBY (Orange) by pairs of channels
Thermal	TH LED (Orange) by pairs of channels
On	ON LED (Green) per unit
Link	LINK LED (White) per channel
PHYSICAL	
Operating temperature	Min:-10° ; 14° C Max: 50° ; 122° F
Operating humidity	5 - 85% RH, non-condensing
Storage temperature	Min:-10° ; 14° C Max: 50° ; 122° F
Storage humidity	5 - 85% RH, non-condensing
Dimensions (WxHxD)	484 x 44 x 411.6 mm / 19 x 1,73 x 16.20 in.
Weight	6.7 kg / 14.77 lb
Shipping dimensions (WxHxD)	590 x 80 x 590 mm / 23.23 x 3.15 x 23.23 in.
Shipping weight	9.45 kg / 20.83 lb



PRÉCAUTIONS

GARANTIE et ENVIRONNEMENT

CONTENU EMBALLAGE

DESCRIPTION et CARACTÉRISTIQUES

FONCTIONS des FACES

INSTALLER et CONNECTER

DÉMARRAGE et FONCTIONNEMENT

DONNÉES TECHNIQUES

8.1.2 AURA-2B900

AURA-2B900

CHANNELS	
Number of Outputs channels	2
Output connection type	2-pin Euroblock. Pitch: 7,62 mm
Number of Inputs channels	2
Input connection type	3-pin Euroblock, balanced, pitch 3,5 mm
Input configuration	Input link to CH1 selector per input
OUTPUT POWER All channels driven @1kHz @CF9dB @ 1%THD	
Max output power @ 8Ω	450W
Max output power @ 4Ω	900W
Max output power @ 2Ω	1000W
Max output power @ 4Ω bridge mode	2000W
Max output power @ 8Ω bridge mode	1600W
Max output power @ 100V	900W
Max output power @ 70V	900W
OUTPUT POWER Single channel driven @1kHz @CF9dB @ 1%THD	
Max output power @ 8Ω	450W
Max output power @ 4Ω	900W
Max output power @ 2Ω	1200W
Max output power @ 4Ω bridge mode	2000W
Max output power @ 8Ω bridge mode	1600W
Max output power @ 100V	900W
Max output power @ 70V	900W
SIGNAL	
Voltage gain	34 dB
Input sensitivity	0 dBV 2,21 dBu 1 Vrms
Input impedance	20kΩ balanced
Max input level	+18dBV 20,21 dBu
Frequency response	15Hz - 30kHz
THD + Noise	<0,01%
SNR	100dBA
Crosstalk	>70dB
CMRR	> 55 Typ
Damping Factor	>150
ELECTRICAL	
Power supply	Universal, regulated SMPS with PFC
AC mains requirement	100-240 V @ 50-60Hz (±10%)
Power factor correction	> 0,93
AC mains connector	IEC C14 inlet
POWER & HEAT @230VAC	
1/4 POWER, @ 4Ω (all channels driven)	
Power	571,9 W
Current Draw	2,73 Arms
Thermal Loss	104,8 kcal/h 416,01 BTU/h



PRÉCAUTIONS

GARANTIE et ENVIRONNEMENT

CONTENU EMBALLAGE

DESCRIPTION et CARACTÉRISTIQUES

FONCTIONS des FACES

INSTALLER et CONNECTER

DÉMARRAGE et FONCTIONNEMENT

DONNÉES TECHNIQUES

1/8 POWER, @ 4Ω (all channels driven)	Power	328,2 W 378 VA
	Current Draw	1,64 Arms
	Thermal Loss	88,8 kcal/h 352,2 BTU/h
IDLE (all channels driven)	Power	59,6 W 129 VA
	Current Draw	0,56 Arms
	Thermal Loss	51,3 kcal/h 203,4 BTU/h
SLEEP MODE (all channels driven)	Power	2,1 W 79,8 VA
	Current Draw	0,35 Arms
	Thermal Loss	1,8 kcal/h 7,2 BTU/h

POWER & HEAT @120VAC

1/4 POWER, @ 4Ω (all channels driven)	Power	587,5 W 603 VA
	Current Draw	5,33 Arms
	Thermal Loss	118,3 kcal/h 469,3 BTU/h
1/8 POWER, @ 4Ω (all channels driven)	Power	335,9 W 438 VA
	Current Draw	3,05 Arms
	Thermal Loss	95,4 kcal/h 378,5 BTU/h
IDLE (all channels driven)	Power	60,3 W 79 VA
	Current Draw	0,68 Arms
	Thermal Loss	51,8 kcal/h 205,6 BTU/h
SLEEP MODE (all channels driven)	Power	1,3 W 23,9 VA
	Current Draw	0,20 Arms
	Thermal Loss	1,1 kcal/h 4,4 BTU/h

TECHNOLOGIES

Amplification technology	Class D
Energy saving	Auto standby function selectable
Efficiency	77%
Cooling	2 fans
Maximum fan noise	57 dBA

PROTECTIONS	
DC protection	Yes
HF protection	Yes
Short-circuit protection	Yes
Clip limiter	Yes
Thermal protection	Yes
LOCAL CONTROL	
Attenuators	Front panel knobs per channel VOL (default)/BYPASS option
Output mode settings	Back panel Dipswitch by pairs of channels DUAL/BRIDGE LoZ/70V/100V
RUN/SLEEP mode	Auto standby function Front panel button
Power ON/OFF	Front panel switch
MONITORING	
Signal Present	SIGNAL LED (Green) per channel
Clipping	CLIP LED (Red) per channel
Protect	PROT LED (Red) by pairs of channels
Standby	AUTO STANDBY ON/OFF LED (Green) per unit
Standby / Mute	AUTO STANDBY (Orange) by pairs of channels
Thermal	TH LED (Orange) by pairs of channels
On	ON LED (Green) per unit
Link	LINK LED (White) per channel
PHYSICAL	
Operating temperature	Min:-10° ; 14° C Max: 50° ; 122° F
Operating humidity	5 - 85% RH, non-condensing
Storage temperature	Min:-10° ; 14° C Max: 50° ; 122° F
Storage humidity	5 - 85% RH, non-condensing
Dimensions (WxHxD)	484 x 44 x 411.6 mm / 19 x 1,73 x 16.20 in.
Weight	6.75 kg / 14.88 lb
Shipping dimensions (WxHxD)	590 x 80 x 590 mm / 23.23 x 3.15 x 23.23 in.
Shipping weight	9.5 kg / 20.94 lb

8.1.3 AURA-4B600

AURA-4B600

CHANNELS	
Number of Outputs channels	4
Output connection type	2-pin Euroblock. Pitch: 7,62 mm
Number of Inputs channels	4
Input connection type	3-pin Euroblock, balanced, pitch 3,5 mm
Input configuration	Input link to CH1 selector per input
OUTPUT POWER All channels driven @1kHz @CF9dB @ 1%THD	
Max output power @ 8Ω	300W
Max output power @ 4Ω	600W
Max output power @ 2Ω	800W
Max output power @ 4Ω bridge mode	1300W
Max output power @ 8Ω bridge mode	900W
Max output power @ 100V	600W
Max output power @ 70V	600W
OUTPUT POWER Single channel driven @1kHz @CF9dB @ 1%THD	
Max output power @ 8Ω	300W
Max output power @ 4Ω	600W
Max output power @ 2Ω	900W
Max output power @ 4Ω bridge mode	1300W
Max output power @ 8Ω bridge mode	900W
Max output power @ 100V	600W
Max output power @ 70V	600W
SIGNAL	
Voltage gain	34 dB
Input sensitivity	0 dBV 2,21 dBu 1 Vrms
Input impedance	20kΩ balanced
Max input level	+18dBV 20,21 dBu
Frequency response	15Hz - 30kHz
THD + Noise	<0,01%
SNR	100dBA
Crosstalk	>70dB
CMRR	> 55 Typ
Damping Factor	>150
ELECTRICAL	
Power supply	Universal, regulated SMPS with PFC
AC mains requirement	100-240 V @ 50-60Hz (±10%)
Power factor correction	> 0,95
AC mains connector	IEC C14 inlet
POWER & HEAT @230VAC	
1/4 POWER, @ 4Ω (all channels driven)	
Power	799,2 W 859 VA
Current Draw	3,75 Arms
Thermal Loss	171,3 kcal/h 679,9 BTU/h



PRÉCAUTIONS

GARANTIE et ENVIRONNEMENT

CONTENU EMBALLAGE

DESCRIPTION et CARACTÉRISTIQUES

FONCTIONS des FACES

INSTALLER et CONNECTER

DÉMARRAGE et FONCTIONNEMENT

DONNÉES TECHNIQUES

1/8 POWER, @ 4Ω (all channels driven)	
Power	463,9 W 516 VA
Current Draw	2,24 Arms
Thermal Loss	141,0 kcal/h 559,4 BTU/h
IDLE (all channels driven)	
Power	60 W 164,4 VA
Current Draw	0,70 Arms
Thermal Loss	51,6 kcal/h 204,8 BTU/h
SLEEP MODE (all channels driven)	
Power	2,3 W 81,4 VA
Current Draw	0,35 Arms
Thermal Loss	2,0 kcal/h 7,8 BTU/h
POWER & HEAT @120VAC	
1/4 POWER, @ 4Ω (all channels driven)	
Power	828,5 W 844 VA
Current Draw	7,50 Arms
Thermal Loss	196,5 kcal/h 779,8 BTU/h
1/8 POWER, @ 4Ω (all channels driven)	
Power	467,7 W 489 VA
Current Draw	4,31 Arms
Thermal Loss	152,01 kcal/h 603,1 BTU/h
IDLE (all channels driven)	
Power	99,4 W 844 VA
Current Draw	1,02 Arms
Thermal Loss	85,5 kcal/h 339,3 BTU/h
SLEEP MODE (all channels driven)	
Power	1,5 W 23,9 VA
Current Draw	0,20 Arms
Thermal Loss	1,3 kcal/h 5,01 BTU/h
TECHNOLOGIES	
Amplification technology	Class D
Energy saving	Auto standby function selectable
Efficiency	72%
Cooling	2 fans
Maximum fan noise	57 dBA

PROTECTIONS	
DC protection	Yes
HF protection	Yes
Short-circuit protection	Yes
Clip limiter	Yes
Thermal protection	Yes
LOCAL CONTROL	
Attenuators	Front panel knobs per channel VOL (default)/BYPASS option
Output mode settings	Back panel Dipswitch by pairs of channels DUAL/BRIDGE LoZ/70V/100V
RUN/SLEEP mode	Auto standby function Front panel button
Power ON/OFF	Front panel switch
MONITORING	
Signal Present	SIGNAL LED (Green) per channel
Clipping	CLIP LED (Red) per channel
Protect	PROT LED (Red) by pairs of channels
Standby	AUTO STANDBY ON/OFF LED (Green) per unit
Standby / Mute	AUTO STANDBY (Orange) by pairs of channels
Thermal	TH LED (Orange) by pairs of channels
On	ON LED (Green) per unit
Link	LINK LED (White) per channel
PHYSICAL	
Operating temperature	Min:-10° ; 14° C Max: 50° ; 122° F
Operating humidity	5 - 85% RH, non-condensing
Storage temperature	Min:-10° ; 14° C Max: 50° ; 122° F
Storage humidity	5 - 85% RH, non-condensing
Dimensions (WxHxD)	484 x 44 x 411.6 mm / 19 x 1,73 x 16.20 in.
Weight	7.7 kg / 16.98 lb
Shipping dimensions (WxHxD)	590 x 80 x 590 mm / 23.23 x 3.15 x 23.23 in.
Shipping weight	10.5 kg / 23.15 lb

8.1.4 AURA-4B900

AURA-4B900

CHANNELS	
Number of Outputs channels	4
Output connection type	2-pin Euroblock. Pitch: 7,62 mm
Number of Inputs channels	4
Input connection type	3-pin Euroblock, balanced, pitch 3,5 mm
Input configuration	Input link to CH1 selector per input
OUTPUT POWER All channels driven @1kHz @CF9dB @ 1%THD	
Max output power @ 8Ω	450W
Max output power @ 4Ω	900W
Max output power @ 2Ω	1000W
Max output power @ 4Ω bridge mode	2000W
Max output power @ 8Ω bridge mode	1600W
Max output power @ 100V	900W
Max output power @ 70V	900W
OUTPUT POWER Single channel driven @1kHz @CF9dB @ 1%THD	
Max output power @ 8Ω	450W
Max output power @ 4Ω	900W
Max output power @ 2Ω	1200W
Max output power @ 4Ω bridge mode	2000W
Max output power @ 8Ω bridge mode	1600W
Max output power @ 100V	900W
Max output power @ 70V	900W
SIGNAL	
Voltage gain	34 dB
Input sensitivity	0 dBV 2,21 dBu 1 Vrms
Input impedance	20kΩ balanced
Max input level	+18dBV 20,21 dBu
Frequency response	15Hz - 30kHz
THD + Noise	<0,01%
SNR	100dBA
Crosstalk	>70dB
CMRR	> 55 Typ
Damping Factor	>150
ELECTRICAL	
Power supply	Universal, regulated SMPS with PFC
AC mains requirement	100-240 V @ 50-60Hz (±10%)
Power factor correction	> 0,95
AC mains connector	IEC C14 inlet
POWER & HEAT @230VAC	
1/4 POWER, @ 4Ω (all channels driven)	
Power	1129 W 1189 VA
Current Draw	5,37 Arms
Thermal Loss	196,9 kcal/h 781,6 BTU/h



PRÉCAUTIONS

GARANTIE et ENVIRONNEMENT

CONTENU EMBALLAGE

DESCRIPTION et CARACTÉRISTIQUES

FONCTIONS des FACES

INSTALLER et CONNECTER

DÉMARRAGE et FONCTIONNEMENT

DONNÉES TECHNIQUES

1/8 POWER, @ 4Ω (all channels driven)	Power	637,6 W 689 VA
	Current Draw	3,05 Arms
	Thermal Loss	161,3 kcal/h 640,3 BTU/h
IDLE (all channels driven)	Power	97,4 W 161 VA
	Current Draw	0,69 Arms
	Thermal Loss	83,8 kcal/h 332,4 BTU/h
SLEEP MODE (all channels driven)	Power	2,3 W 80,9 VA
	Current Draw	0,35 Arms
	Thermal Loss	2,01 kcal/h 7,8 BTU/h

POWER & HEAT @120VAC

1/4 POWER, @ 4Ω (all channels driven)	Power	1114,01 W 1129 VA
	Current Draw	10.17 Arms
	Thermal Loss	184,01kcal/h 730,4 BTU/h
1/8 POWER, @ 4Ω (all channels driven)	Power	657,3 W 671 VA
	Current Draw	5,95 Arms
	Thermal Loss	178,3 kcal/h 707,5 BTU/h
IDLE (all channels driven)	Power	100,7 W 117 VA
	Current Draw	1,03 Arms
	Thermal Loss	86,6 kcal/h 343,7 BTU/h
SLEEP MODE (all channels driven)	Power	1,5 W 24,01 VA
	Current Draw	0,2 Arms
	Thermal Loss	1,2 kcal/h 4,9 BTU/h

TECHNOLOGIES

Amplification technology	Class D Transformer isolated output
Energy saving	Auto standby function selectable
Efficiency	80%
Cooling	2 fans
Maximum fan noise	57 dBA

PROTECTIONS	
DC protection	Yes
HF protection	Yes
Short-circuit protection	Yes
Clip limiter	Yes
Thermal protection	Yes
LOCAL CONTROL	
Attenuators	Front panel knobs per channel VOL (default)/BYPASS option
Output mode settings	Back panel Dipswitch by pairs of channels DUAL/BRIDGE LoZ/70V/100V
RUN/SLEEP mode	Auto standby function Front panel button
Power ON/OFF	Front panel switch
MONITORING	
Signal Present	SIGNAL LED (Green) per channel
Clipping	CLIP LED (Red) per channel
Protect	PROT LED (Red) by pairs of channels
Standby	AUTO STANDBY ON/OFF LED (Green) per unit
Standby / Mute	AUTO STANDBY (Orange) by pairs of channels
Thermal	TH LED (Orange) by pairs of channels
On	ON LED (Green) per unit
Link	LINK LED (White) per channel
PHYSICAL	
Operating temperature	Min:-10° ; 14° C Max: 50° ; 122° F
Operating humidity	5 - 85% RH, non-condensing
Storage temperature	Min:-10° ; 14° C Max: 50° ; 122° F
Storage humidity	5 - 85% RH, non-condensing
Dimensions (WxHxD)	484 x 44 x 411.6 mm / 19 x 1,73 x 16.20 in.
Weight	7.7 kg / 16.98 lb
Shipping dimensions (WxHxD)	590 x 80 x 590 mm / 23.23 x 3.15 x 23.23 in.
Shipping weight	10.5 kg / 23.15 lb

8.2 Schémas avec cotes

8.2.1 AURA-2B600

Toutes les mesures en mm.

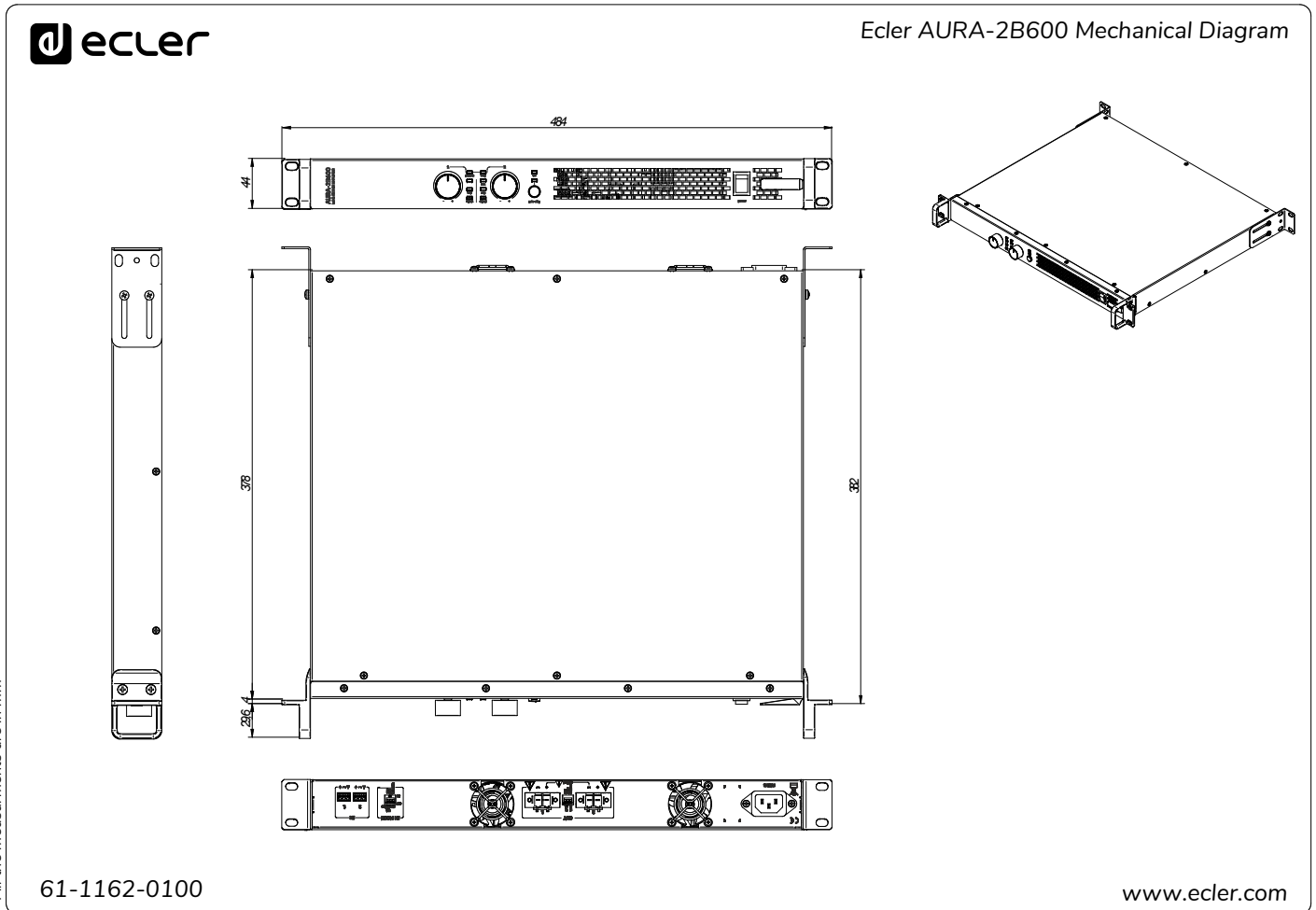

PRÉCAUTIONS

GARANTIE et ENVIRONNEMENT

CONTENU EMBALLAGE

DESCRIPTION et CARACTÉRISTIQUES

FONCTIONS des FACES

INSTALLER et CONNECTER

DÉMARRAGE et FONCTIONNEMENT

DONNÉES TECHNIQUES

8.2.2 AURA-2B900

Toutes les mesures en mm.



Ecler AURA-2B900 Mechanical Diagram

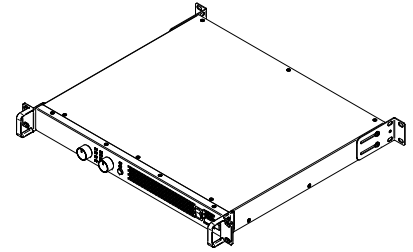
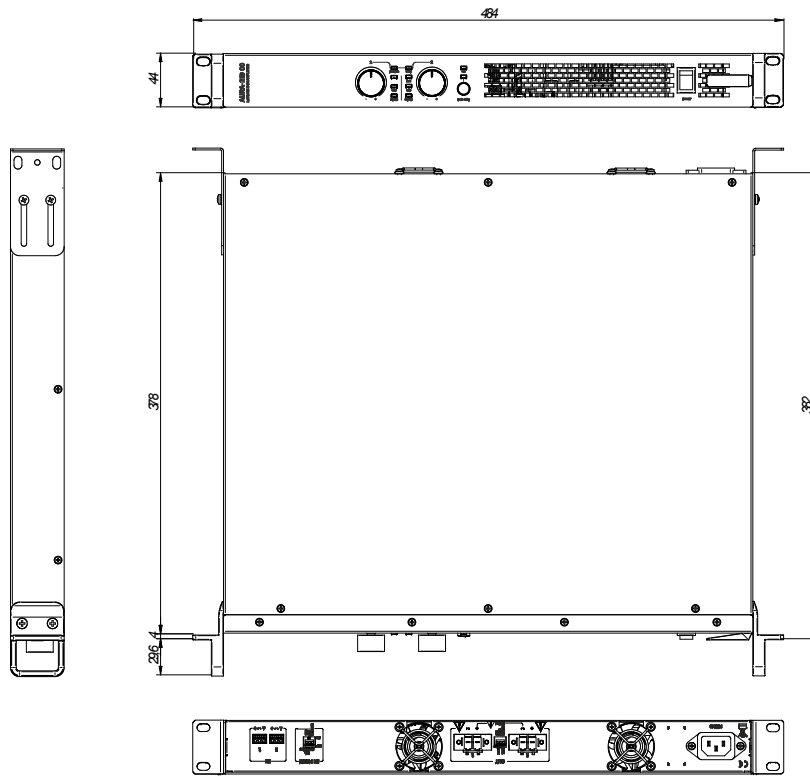

All the measurements are in mm

61-1163-0100

www.ecler.com



PRÉCAUTIONS

GARANTIE et ENVIRONNEMENT

CONTENU EMBALLAGE

DESCRIPTION et CARACTÉRISTIQUES

FONCTIONS des FACES

INSTALLER et CONNECTER

DÉMARRAGE et FONCTIONNEMENT

DONNÉES TECHNIQUES

8.2.3 AURA-4B600

Toutes les mesures en mm.

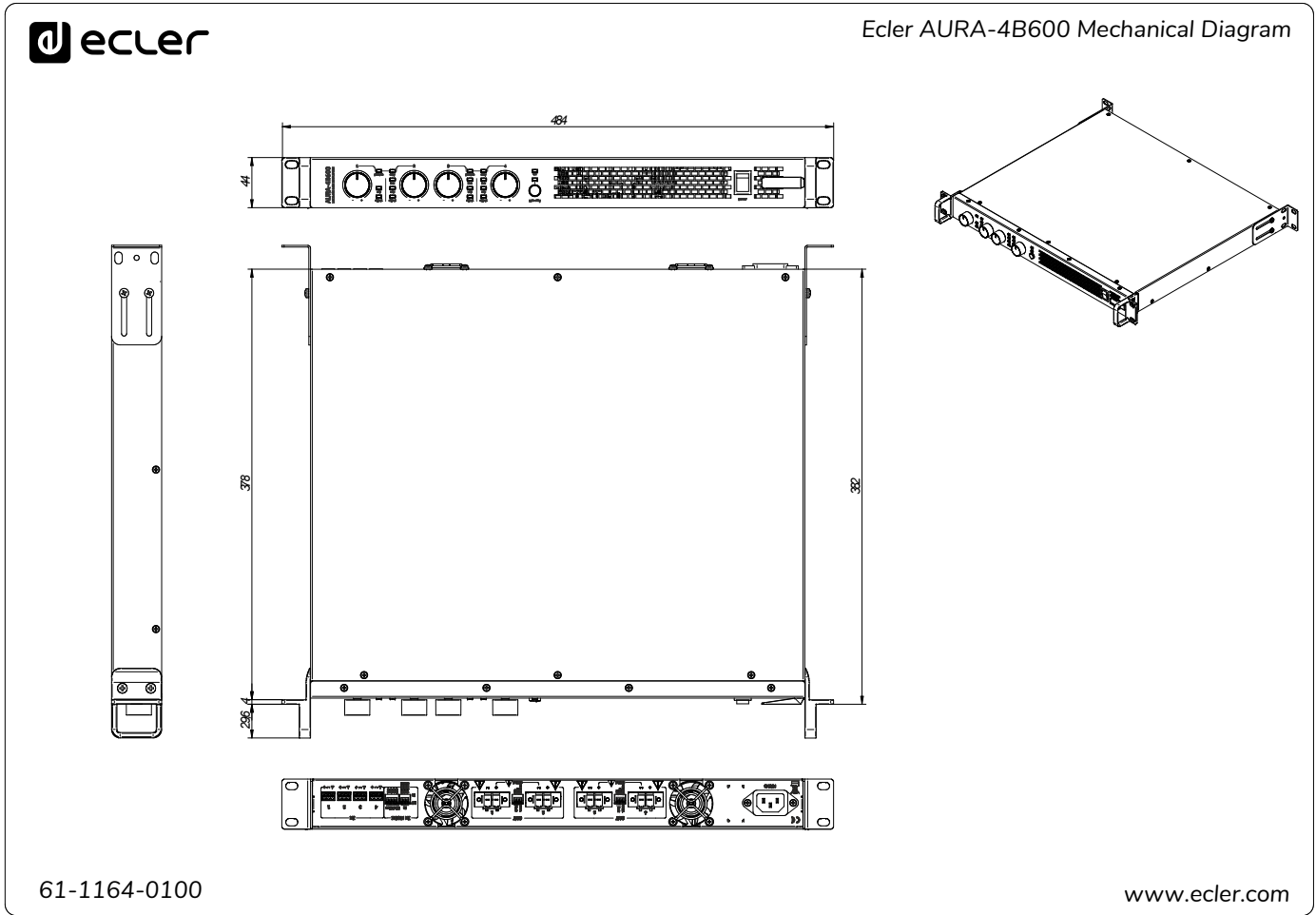

All the measurements are in mm

61-1164-0100

www.ecler.com



- PRÉCAUTIONS
- GARANTIE et ENVIRONNEMENT
- CONTENU EMBALLAGE
- DESCRIPTION et CARACTÉRISTIQUES
- FONCTIONS des FACES
- INSTALLER et CONNECTER
- DÉMARRAGE et FONCTIONNEMENT
- DONNÉES TECHNIQUES

8.2.4 AURA-4B900

Toutes les mesures en mm.



Ecler AURA-4B900 Mechanical Diagram

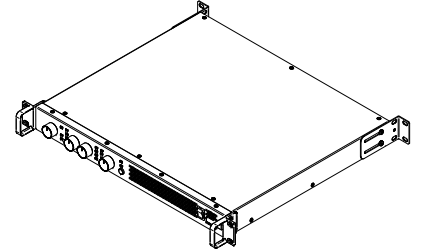
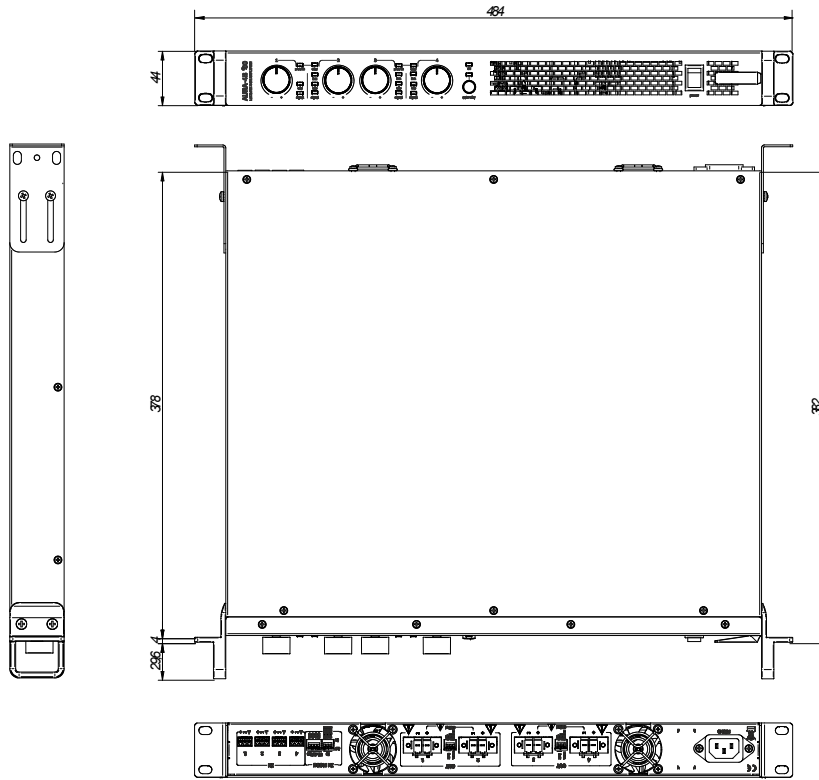

All the measurements are in mm

61-1165-0100

www.ecler.com



PRÉCAUTIONS

GARANTIE et ENVIRONNEMENT

CONTENU EMBALLAGE

DESCRIPTION et CARACTÉRISTIQUES

FONCTIONS des FACES

INSTALLER et CONNECTER

DÉMARRAGE et FONCTIONNEMENT

DONNÉES TECHNIQUES



PRÉCAUTIONS

GARANTIE et
ENVIRONNEMENT

CONTENU
EMBALLAGE

DESCRIPTION et
CARACTÉRISTIQUES

FONCTIONS
des FACES

INSTALLER et
CONNECTER

DÉMARRAGE et
FONCTIONNEMENT

DONNÉES
TECHNIQUES



Toutes les caractéristiques du produit sont susceptibles de varier en raison des tolérances de fabrication. **NEEC AUDIO BARCELONA S.L.** se réserve le droit d'apporter à la conception ou à la fabrication des modifications ou améliorations qui peuvent affecter les caractéristiques de ce produit.

Pour des questions techniques, contactez votre fournisseur, distributeur ou remplissez le formulaire de contact sur notre site Internet, dans [Support / Technical requests](#).

Motors, 166-168 | 08038 Barcelone, Espagne | Tel. (+34) 932238403 | information@ecler.com | www.ecler.com