

# VIVO-X8D8 / VIVO-X8 BIO-X8G / BIO-X8

MATRICES ET PROCESSEURS NUMÉRIQUES  
Matrice EclerPLEX  
Interface EclerPLEX



## MODE D'EMPLOI



PRÉCAUTIONS
GARANTIE et ENVIRONNEMENT
CONTENU et EMBALLAGE
DESCRIPTION et CARACTÉRISTIQUES
INSTALLER et CONNECTER
DÉMARRAGE et FONCTIONNEMENT
FONCTIONS des FACES
DONNÉES TECHNIQUES

# SOMMAIRE

<b>1. PRÉCAUTIONS</b> .....	<b>4</b>
1.1 Remarque importante.....	4
1.2 Consignes de sécurité importantes .....	5
1.3 Nettoyage.....	5
<b>2. GARANTIE et ENVIRONNEMENT</b> .....	<b>6</b>
<b>3. CONTENU DE L'EMBALLAGE</b> .....	<b>7</b>
<b>4. DESCRIPTION et CARACTÉRISTIQUES</b> .....	<b>8</b>
4.1 VIVO-X8D8 / VIVO-X8.....	8
4.1.1 Caractéristiques principales.....	9
4.2 BIO-X8G / BIO-X8.....	10
4.2.1 Caractéristiques principales.....	10
<b>5. INSTALLER et CONNECTER</b> .....	<b>11</b>
5.1 Emplacement, montage et ventilation .....	11
5.2 Connexion au réseau électrique.....	11
5.3 Interconnexion entre la Série VIVO et la Série BIO.....	12
5.4 Connexions des entrées analogiques .....	13
5.5 Connexions des sorties analogiques.....	13
5.6 Ports Ethernet (uniquement la VIVO-X8D8 et la VIVO-X8).....	14
5.7 Entrées et sorties audio numériques (uniquement la VIVO-X8D8).....	14
5.8 Lecteur et carte microSD (uniquement la VIVO-X8D8 et la VIVO-X8).....	15
5.9 Ports GPI (uniquement la VIVO-X8D8, la BIO-X8G et la VIVO-X8).....	15
5.10 Ports GPO (uniquement la VIVO-X8D8 et la BIO-X8G).....	16
5.11 Port de contrôle à distance RS-232 (uniquement la VIVO-X8D8 et la VIVO-X8).....	16
<b>6. DÉMARRAGE et FONCTIONNEMENT</b> .....	<b>17</b>
6.1 Démarrage.....	17
6.2 Premiers pas et fonctionnement.....	18
6.2.1 Connexion automatique avec un ordinateur .....	18
6.2.2 Connexion manuelle.....	18
6.2.3 Login (connexion).....	19
<b>7. FONCTIONS DES FACES</b> .....	<b>20</b>
7.1 VIVO-X8D8 / VIVO-X8.....	20
7.1.1 Face avant.....	20
7.1.2 Face arrière.....	21

PRÉCAUTIONS
GARANTIE et ENVIRONNEMENT
CONTENU de l'EMBALLAGE
DESCRIPTION et CARACTÉRISTIQUES
INSTALLER et CONNECTER
DÉMARRAGE et FONCTIONNEMENT
FONCTIONS des FACES
DONNÉES TECHNIQUES

7.2	BIO-X8G / BIO-X8.....	22
7.2.1	Face avant.....	22
7.2.2	Face arrière.....	22
<b>8.</b>	<b>DONNÉES TECHNIQUES .....</b>	<b>23</b>
8.1	Caractéristiques techniques.....	23
8.1.1	VIVO-X8D8 / VIVO-X8 .....	23
8.1.2	BIO-X8G / BIO-X8 .....	26
8.2	Schéma avec cotes .....	28
8.2.1	VIVO-X8D8.....	28
8.2.2	VIVO-X8.....	29
8.2.3	BIO-X8G.....	30
8.2.4	BIO-X8.....	31



PRÉCAUTIONS

GARANTIE  
et  
ENVIRONNEMENT

CONTENU  
EMBALLAGE

DESCRIPTION  
et  
CARACTÉRISTIQUES

INSTALLER  
et  
CONNECTER

DÉMARRAGE  
et  
FONCTIONNEMENT

FONCTIONS  
des FACES

DONNÉES  
TECHNIQUES

# 1. PRÉCAUTIONS

## 1.1 Remarque importante



WARNING: SHOCK HAZARD - DO NOT OPEN

AVIS: RISQUE DE CHOC ÉLECTRIQUE - NE PAS OUVRIR



Le symbole d'éclair avec une flèche, à l'intérieur d'un triangle équilatéral, avertit l'utilisateur de la présence d'une « tension dangereuse », non isolée, à l'intérieur de l'enceinte du produit, assez importante pour constituer un risque d'électrocution des personnes.



Le point d'exclamation dans un triangle équilatéral avertit l'utilisateur de l'existence d'importantes instructions d'opération et de maintenance (entretien courant) dans les documents qui accompagnent l'appareil.

**AVERTISSEMENT (le cas échéant) :** les bornes marquées du symbole « ⚡ » peuvent véhiculer un courant d'une intensité suffisante pour constituer un risque de choc électrique. Le câblage externe connecté aux bornes nécessite l'installation par une personne qualifiée ou l'utilisation de câbles ou cordons prêts à l'emploi.

**AVERTISSEMENT :** afin d'éviter tout incendie ou électrocution, n'exposez pas cet appareil à la pluie ou l'humidité.

**AVERTISSEMENT :** les appareils de construction de type I doivent être raccordés à l'aide d'une prise avec protection de terre.



**AVERTISSEMENT :** les produits Ecler ont une longue durée de vie de plus de 10 ans. Ce produit ne doit en aucun cas être mis au rebut en tant que déchet ménager non trié. Rapportez-le au centre de traitement des déchets électriques et électroniques le plus proche.



**Cet appareil a été testé et trouvé conforme aux limites définies pour un dispositif numérique de classe A, dans le cadre de la section 15 de la réglementation de la FCC.**

Ces limites sont conçues pour offrir une protection raisonnable contre les interférences nuisibles quand l'équipement est utilisé dans un environnement commercial. Cet équipement génère, utilise et peut émettre des ondes radioélectriques qui, si l'équipement n'est pas installé et utilisé conformément aux instructions du mode d'emploi, peuvent créer des interférences nuisibles pour les communications radioélectriques. L'utilisation de cet équipement dans une zone résidentielle est susceptible de causer des interférences nuisibles, auquel cas l'utilisateur devra corriger ces interférences à ses propres frais.

	PRÉCAUTIONS
	GARANTIE et ENVIRONNEMENT
	CONTENU EMBALLAGE
	DESCRIPTION et CARACTÉRISTIQUES
	INSTALLER et CONNECTER
	DÉMARRAGE et FONCTIONNEMENT
	FONCTIONS des FACES
	DONNÉES TECHNIQUES

## 1.2 Consignes de sécurité importantes

1. Lisez ces instructions.
2. Conservez ces instructions.
3. Prenez en compte tous les avertissements.
4. Suivez toutes les instructions.
5. N'utilisez pas cet appareil près de l'eau.
6. Nettoyez-le uniquement à l'aide d'un chiffon sec.
7. Ne bloquez pas les ouvertures d'aération. Installez-le en respectant les instructions du fabricant.
8. Ne l'installez pas près de sources de chaleur telles que des radiateurs, des bouches d'air chaud, des cuisinières ou d'autres appareils (amplificateurs inclus) qui produisent de la chaleur.
9. Ne neutralisez pas la fonction de sécurité de la fiche polarisée ou de terre du cordon d'alimentation. Une fiche polarisée a deux lames, l'une plus large que l'autre. Une fiche de terre a deux broches identiques et une troisième pour la mise à la terre. Cette troisième broche est destinée à votre sécurité. Si le câble fourni ne rentre pas dans la prise, demandez à un électricien de remplacer cette prise obsolète.
10. Protégez le cordon d'alimentation afin qu'il ne soit ni écrasé ni pincé, en particulier au niveau des fiches, des prises de courant et à l'endroit où ils sortent de l'appareil.
11. N'utilisez que des accessoires recommandés par le fabricant.
12. Débranchez l'appareil en cas d'orage ou s'il n'est pas utilisé pendant une longue période.
13. Pour toute réparation, veuillez contacter un service technique qualifié. Une réparation est nécessaire si l'appareil ne fonctionne pas normalement ou a été endommagé d'une quelconque façon, par exemple si le cordon ou la fiche d'alimentation est endommagé, si du liquide a été renversé sur l'appareil ou si des objets sont tombés dedans, si l'appareil a été exposé à la pluie ou est tombé.
14. Déconnexion du secteur : appuyer sur l'interrupteur POWER désactive les fonctions et les voyants de l'amplificateur, mais la déconnexion totale de l'appareil s'effectue en débranchant le cordon d'alimentation du secteur. C'est la raison pour laquelle vous devez toujours y avoir facilement accès.
15. Cet appareil doit être impérativement relié à la terre via son câble d'alimentation.
16. Une partie de l'étiquetage du produit se trouve à la base / arrière du produit.
17. Cet appareil ne doit pas être exposé à des gouttes ou des éclaboussures, et aucun élément rempli d'eau, comme des vases, ne doit être placé sur le dessus de l'appareil.

## 1.3 Nettoyage



**Nettoyez l'appareil avec un chiffon propre, doux et sec** ou légèrement humidifié avec seulement de l'eau et du savon liquide neutre, puis essuyez-le avec un chiffon propre. Veillez à ce qu'il ne pénètre jamais d'eau dans l'appareil par ses ouvertures. N'utilisez jamais d'alcool, de benzine, de solvants ou de substances abrasives.

**NEEC AUDIO BARCELONA, S.L.** décline toute responsabilité pour les dommages qui pourraient être causés à des personnes, des animaux ou des objets par le non-respect des avertissements ci-dessus.



PRÉCAUTIONS

GARANTIE  
et  
ENVIRONNEMENT

CONTENU  
EMBALLAGE

DESCRIPTION  
et  
CARACTÉRISTIQUES

INSTALLER  
et  
CONNECTER

DÉMARRAGE  
et  
FONCTIONNEMENT

FONCTIONS  
des FACES

DONNÉES  
TECHNIQUES

## 2. GARANTIE et ENVIRONNEMENT

Merci d'avoir choisi notre appareil Ecler de la série VIVO / BIO !  
Nous apprécions votre confiance.

Il est **TRÈS IMPORTANT** de lire attentivement ce mode d'emploi et d'en comprendre **parfaitement le contenu avant d'effectuer toute connexion** afin de maximiser votre utilisation et de tirer les meilleures performances de cet équipement.

Pour garantir le bon fonctionnement de cet appareil, **nous recommandons que sa maintenance soit assurée par nos services techniques agréés.**

**Tous les produits ECLER bénéficient d'une garantie.** Veuillez-vous référer à [www.ecler.com](http://www.ecler.com) ou à la carte de garantie incluse avec cet appareil pour connaître sa période de validité et ses conditions.



Ecler s'engage pleinement à préserver l'environnement et l'équilibre de la planète, à encourager les économies d'énergie et à réduire les émissions de CO<sub>2</sub>. L'utilisation de matériaux recyclables et de composants non polluants figure également parmi les principales priorités de notre croisade environnementale.

Ecler a évalué et analysé les impacts environnementaux de tous les processus impliqués dans la production de ce produit, y compris de son emballage, et les a atténués, réduits et/ou compensés.



PRÉCAUTIONS

GARANTIE  
et  
ENVIRONNEMENT

CONTENU  
EMBALLAGE

DESCRIPTION  
et  
CARACTÉRISTIQUES

INSTALLER  
et  
CONNECTER

DÉMARRAGE  
et  
FONCTIONNEMENT

FONCTIONS  
des FACES

DONNÉES  
TECHNIQUES

### 3. CONTENU DE L'EMBALLAGE

- **VIVO-X8D8 :**

- |   |   |
|---|---|
| ○ 1 unité VIVO-X8D8.                          | ○ 16 connecteurs Euroblock (couleur bleue). |
| ○ 1 cordon d'alimentation secteur UE.         | ○ 2 ports prenant en charge l'USB.          |
| ○ 1 cordon d'alimentation secteur multiprise. | ○ 2 vis.                                    |
| ○ 4 rondelles.                                | ○ Guide de prise en main.                   |
| ○ 4 pieds en caoutchouc.                      | ○ Carte de garantie.                        |
| ○ 17 connecteurs Euroblock (couleur vert).    |   |

- **VIVO-X8 :**

- |   |   |
|---|---|
| ○ 1 unité VIVO-X8.                            | ○ 12 connecteurs Euroblock (couleur bleue). |
| ○ 1 cordon d'alimentation secteur UE.         | ○ 2 ports prenant en charge l'USB.          |
| ○ 1 cordon d'alimentation secteur multiprise. | ○ 2 vis.                                    |
| ○ 4 rondelles.                                | ○ Guide de prise en main.                   |
| ○ 4 pieds en caoutchouc.                      | ○ Carte de garantie.                        |
| ○ 9 connecteurs Euroblock (couleur vert).     |   |

- **BIO-X8G :**

- |   |   |
|---|---|
| ○ 1 unité BIO-X8G.                            | ○ 16 connecteurs Euroblock (couleur vert).  |
| ○ 1 cordon d'alimentation secteur UE.         | ○ 16 connecteurs Euroblock (couleur bleue). |
| ○ 1 cordon d'alimentation secteur multiprise. | ○ 1 port prenant en charge l'USB.           |
| ○ 4 rondelles.                                | ○ 1 vis.                                    |
| ○ 4 pieds en caoutchouc.                      | ○ Guide de prise en main.                   |
| ○ 1 câble USB-C X-Link certifié Ecler.        | ○ Carte de garantie.                        |

- **BIO-X8 :**

- |   |  |
|---|--|
| ○ 1 unité BIO-X8.                             | ○ 8 connecteurs Euroblock (couleur vert).  |
| ○ 1 cordon d'alimentation secteur UE.         | ○ 8 connecteurs Euroblock (couleur bleue). |
| ○ 1 cordon d'alimentation secteur multiprise. | ○ 1 port prenant en charge l'USB.          |
| ○ 4 rondelles.                                | ○ 1 vis.                                   |
| ○ 4 pieds en caoutchouc.                      | ○ Guide de prise en main.                  |
| ○ 1 câble USB-C X-Link certifié Ecler.        | ○ Carte de garantie.                       |

PRÉCAUTIONS
GARANTIE et ENVIRONNEMENT
CONTENU EMBALLAGE
DESCRIPTION et CARACTÉRISTIQUES
INSTALLER et CONNECTER
DÉMARRAGE et FONCTIONNEMENT
FONCTIONS des FACES
DONNÉES TECHNIQUES

## 4. DESCRIPTION et CARACTÉRISTIQUES

### 4.1 VIVO-X8D8 / VIVO-X8

**VIVO-X8D8 et VIVO-X8 sont des matrices hôtes EclerPLEX.**

La **VIVO-X8D8** dispose de 8 ports d'entrée audio analogiques et 8 ports d'entrée audio Dante®/AES67, ainsi que 8 ports de sortie audio analogiques et 8 ports de sortie audio Dante®/AES67.



La **VIVO-X8** dispose de 8 ports d'entrée audio analogiques et 8 ports de sortie audio analogiques.



**Les deux modèles sont extensibles grâce à deux ports X-link.** Une unité d'extension de la série BIO peut être connectée à chaque port X-link. La série VIVO, en tant qu'unité hôte dans une configuration EclerPLEX, peut contenir plusieurs projets fonctionnant simultanément et fournir des panneaux de commande personnalisés aux utilisateurs finaux.

PRÉCAUTIONS
GARANTIE et ENVIRONNEMENT
CONTENU EMBALLAGE
DESCRIPTION et CARACTÉRISTIQUES
INSTALLER et CONNECTER
DÉMARRAGE et FONCTIONNEMENT
FONCTIONS des FACES
DONNÉES TECHNIQUES

### 4.1.1 Caractéristiques principales

- Unité matricielle hôte de l'écosystème EclerPLEX.
- 8 ports d'entrée audio analogiques de niveau micro/ligne (alimentation fantôme +48 V sélectionnable par port).
- 8 ports de sortie audio analogiques de niveau ligne.
- 8 ports d'entrée numériques Dante®/AES67 (4 flux) (uniquement la VIVO-X8D8).
- 8 ports de sortie numériques Dante®/AES67 (4 flux) (uniquement la VIVO-X8D8).
- Ports GPI : VIVO-X8D8: 8 / VIVO-X8: 4.
- 8 ports GPO (uniquement la VIVO-X8D8).
- 1 réceptacle de carte microSD (pour les 4 lecteurs).
- 2 ports d'extension X-link pour l'audio et le contrôle (chaque port permet de connecter localement une unité d'extension externe de la série BIO).
- Matrice audio pouvant atteindre 32x32, avec :
  - 24x24 ports GPI (en ajoutant 2 unités BIO-X8G).
  - 24x24 ports GPO (en ajoutant 2 unités BIO-X8G).
  - 8x8 ports audio numériques (Dante®/AES67) (uniquement la VIVO-X8D8).
- 2 ports Ethernet : VIVO-X8D8 (NET1 pour contrôle, NET2 pour contrôle + Dante®/AES67) / VIVO-X8 (NET1 pour contrôle, NET2 pour contrôle).
- 1 port de contrôle RS-232.
- 1 écran TFT couleur 1,9".
- Structure de traitement flexible (permettant de personnaliser la taille des matrices et les projets de traitement par DSP).
- Application EclerPLEX intégrée qui inclut :
  - Un espace de travail, comprenant plusieurs types de projets simultanés de taille personnalisée, des événements, des calendriers, des préréglages et bien plus encore.
  - Un éditeur, un gestionnaire et un serveur de panneaux de commande personnalisés.
  - Un système d'automatisation et de contrôle des scripts.
  - 4 lecteurs audio logiciels internes.
  - 2 générateurs audio internes.
  - Dispositif EclerCLOUD natif de surveillance et de contrôle.
  - Fonction de mise à jour automatique.



L'unité est conçue pour prendre en charge l'ensemble des fonctionnalités décrites dans ce document. Certaines sont disponibles dès la version 1.0, tandis que d'autres seront activées progressivement via de futures mises à jour logicielles.



PRÉCAUTIONS

GARANTIE  
et  
ENVIRONNEMENT

CONTENU  
EMBALLAGE

DESCRIPTION  
et  
CARACTÉRISTIQUES

INSTALLER  
et  
CONNECTER

DÉMARRAGE  
et  
FONCTIONNEMENT

FONCTIONS  
des FACES

DONNÉES  
TECHNIQUES

## 4.2 BIO-X8G / BIO-X8

BIO-X8G et BIO-X8 sont des interfaces d'extension abordables qui peuvent facilement augmenter la taille d'une matrice numérique hôte EclerPLEX. Chaque unité ajoute 8 ports d'entrée audio analogiques supplémentaires et 8 ports de sortie audio analogiques à la configuration par défaut du système.



La BIO-X8G étend encore les fonctionnalités en offrant 8 ports GPI et 8 ports GPO, permettant des options de contrôle avancées.

Un maximum de 2 unités BIO-X8G ou BIO-X8 peuvent être reliées à la même matrice hôte EclerPLEX, ce qui permet d'atteindre une taille maximale de matrice de 24 ports d'entrée audio analogiques, 24 ports de sortie audio analogiques et 24x24 ports de contrôle GPIO.

### 4.2.1 Caractéristiques principales

- Unité d'extension d'E/S audio et de contrôle EclerPLEX, compatible avec les unités hôtes VIVO.
- Connexion par X-link à l'unité hôte VIVO (câble X-Link certifié Ecler de 1 m inclus).
- Fonctions d'extension (ajoutées à celles de l'unité VIVO hôte) :
  - 8 ports d'entrée audio analogiques de niveau micro/ligne (alimentation fantôme +48 V sélectionnable par port).
  - 8 ports de sortie audio analogiques de niveau ligne.
  - 8 ports GPI (uniquement la BIO-X8G).
  - 8 ports GPO (uniquement la BIO-X8G).
- Un maximum de 2 unités BIO-X8G ou BIO-X8 peuvent être connectées à une même unité hôte VIVO, en utilisant ses 2 ports d'extension X-link.



PRÉCAUTIONS

GARANTIE  
et  
ENVIRONNEMENT

CONTENU  
de  
EMBALLAGE

DESCRIPTION  
et  
CARACTÉRISTIQUES

INSTALLER  
et  
CONNECTER

DÉMARRAGE  
et  
FONCTIONNEMENT

FONCTIONS  
des FACES

DONNÉES  
TECHNIQUES

## 5. INSTALLER et CONNECTER

### 5.1 Emplacement, montage et ventilation

Les unités des séries VIVO et BIO ont été spécialement conçues pour être placées dans un rack 19" et y occuper une unité en hauteur.

**!** Il est très important de veiller à ce que l'appareil ne soit ni enfermé ni exposé à des températures extrêmes, car il génère de la chaleur. Une circulation d'air adéquate doit être maintenue à travers les orifices de ventilation du châssis, le système de ventilation devant diriger le flux d'air de l'avant vers l'arrière au travers de l'unité.

**!** Si plusieurs appareils sont installés dans le même rack ou dans une armoire avec des portes fermées, il est fortement recommandé d'installer des ventilateurs aux extrémités supérieure et inférieure de la colonne pour créer un flux d'air forcé de bas en haut. Ce flux d'air ascendant aidera à dissiper la chaleur générée à l'intérieur.

**!** Un dépoussiérage régulier est fortement recommandé pour assurer un fonctionnement optimal car la poussière peut entraver la circulation de l'air et gêner la dissipation de la chaleur.

### 5.2 Connexion au réseau électrique

Les unités des séries VIVO et BIO fonctionnent sur des courants alternatifs allant de 100 à 240 V et de 50 à 60 Hz. Elles ont une alimentation surdimensionnée qui peut s'adapter à la tension secteur de n'importe quel pays du monde sans nécessiter d'ajustements.

Raccordez chaque appareil au secteur et appuyez sur l'interrupteur de la face arrière.



Chaque appareil est équipé en face avant d'une LED témoin qui s'allume en vert lorsque l'unité est opérationnelle.



PRÉCAUTIONS

GARANTIE  
et  
ENVIRONNEMENT

CONTENU  
EMBALLAGE

DESCRIPTION  
et  
CARACTÉRISTIQUES

INSTALLER  
et  
CONNECTER

DÉMARRAGE  
et  
FONCTIONNEMENT

FONCTIONS  
des FACES

DONNÉES  
TECHNIQUES

### 5.3 Interconnexion entre la Série VIVO et la Série BIO

**!** Les unités des séries BIO ne peuvent pas fonctionner sans une unité de la série VIVO car la VIVO est l'appareil principal/contrôleur tandis que la BIO fonctionne comme une extension.

Pour connecter une unité de la série BIO à une unité de la série VIVO, utilisez un câble USB-C vers USB-C certifié Ecler (fourni avec chaque unité BIO) et raccordez-le au connecteur X-LINK situé en face arrière des deux appareils.



**💡** Chaque unité VIVO-X8D8 ou VIVO-X8 peut accepter jusqu'à deux unités de la série BIO.

Quand les unités de la série VIVO et BIO sont interconnectées, la LED témoin X-LINK de la face avant des unités de la série BIO s'allume en blanc. Elle clignote pendant le processus de synchronisation et reste fixement allumée une fois la synchronisation terminée et stabilisée.



	PRÉCAUTIONS
	GARANTIE et ENVIRONNEMENT
	CONTENU EMBALLAGE
	DESCRIPTION et CARACTÉRISTIQUES
	INSTALLER et CONNECTER
	DÉMARRAGE et FONCTIONNEMENT
	FONCTIONS des FACES
	DONNÉES TECHNIQUES

## 5.4 Connexions des entrées analogiques

Les unités VIVO-X8D8, VIVO-X8, BIO-X8G et BIO-X8 disposent chacune de 8 entrées symétriques pour signal analogique (IN 1 à 8) sur leur face arrière, acceptant les niveaux ligne et microphone. La gestion des signaux est assurée au travers de l'interface web EclerPLEX.

Les connecteurs d'entrée des signaux sont des borniers à vis Euroblock à 3 pôles. Le câblage est :

- |                               |   |       |   |
|-------------------------------|---|-------|---|
| Signal direct ou point chaud  | → | Borne | + |
| Signal inversé ou point froid | → | Borne | - |
| Masse                         | → | Borne | ⊥ |

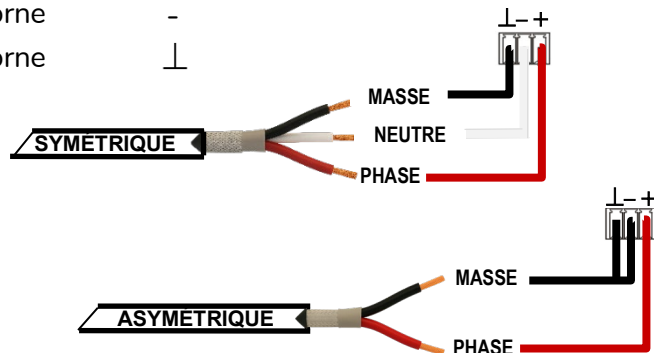

**!** Pour une **connexion asymétrique**, court-circuitez la broche ⊥ à la broche -, comme dans l'illustration.

## 5.5 Connexions des sorties analogiques

Les unités VIVO-X8D8, VIVO-X8, BIO-X8G et BIO-X8 disposent chacune de 8 sorties symétriques pour signal analogique (OUT 1 à 8) de niveau ligne.

Les connecteurs de sortie des signaux sont des borniers à vis Euroblock à 3 pôles. Le câblage est :

- |                               |   |       |   |
|-------------------------------|---|-------|---|
| Signal direct ou point chaud  | → | Borne | + |
| Signal inversé ou point froid | → | Borne | - |
| Masse                         | → | Borne | ⊥ |

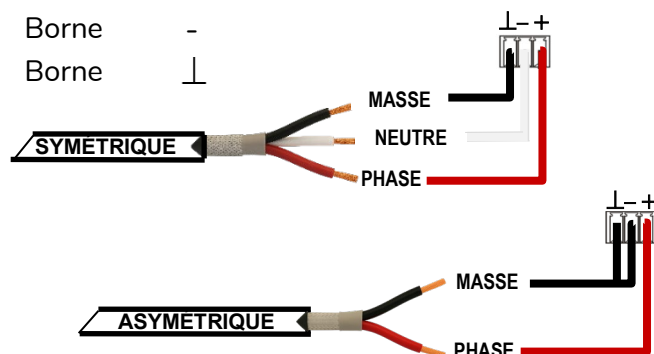

**!** Pour une **connexion asymétrique**, court-circuitez la broche ⊥ à la broche -, comme dans l'illustration.

PRÉCAUTIONS	GARANTIE et ENVIRONNEMENT	CONTENU EMBALLAGE	DESCRIPTION et CARACTÉRISTIQUES	INSTALLER et CONNECTER	DÉMARRAGE et FONCTIONNEMENT	FONCTIONS des FACES	DONNÉES TECHNIQUES
-------------	---------------------------	-------------------	---------------------------------	------------------------	-----------------------------	---------------------	--------------------

## 5.6 Ports Ethernet (uniquement la VIVO-X8D8 et la VIVO-X8)

Les unités VIVO-X8D8 et VIVO-X8 disposent chacune de deux connecteurs ETHERNET de type RJ45 en face arrière, nommés NET1 et NET2, qui permettent de raccorder l'équipement à un réseau Ethernet, ou directement point à point à un ordinateur ou autre appareil à interface Ethernet.



1. **NET1 (contrôle)** : interface WebGUI, panneaux de commande, commandes tierces et autres ensembles de commandes sont envoyés/reçus par le port NET1.
2. **NET2** :
  - **VIVO-X8D8 : (contrôle + Dante/AES67)** : commandes et audio Dante/AES67 utilisent le même réseau.
  - **VIVO-X8 : (contrôle).**

Cette connexion permet d'effectuer les opérations suivantes au sein d'un réseau local :

- Programmation et la gestion globale des unités de la série VIVO au moyen de l'application web embarquée EclerPLEX et d'un navigateur web standard fonctionnant sur un ordinateur, une tablette, etc.
- Connexion à Internet pour la synchronisation de l'horloge (événements du calendrier), les mises à jour automatiques du firmware (micrologiciel interne), la plateforme EclerCLOUD et d'autres outils.
- Réception de 8 canaux d'audio numérique Dante/AES67 et envoi de 8 canaux d'audio numérique Dante/AES67 (uniquement la VIVO-X8D8).

## 5.7 Entrées et sorties audio numériques (uniquement la VIVO-X8D8)

La VIVO-X8D8 prend en charge la réception et la transmission de 8 canaux d'audio numérique par Dante/AES67 sur un réseau Ethernet, ce qui est compatible avec le protocole Dante/AES67 pour l'audio numérique sur IP.



Le routage des signaux audio numériques par Dante/AES67 à travers le réseau Ethernet, ainsi que la configuration des ports réseau Dante/AES67 (adresses IP, masque, etc.) pour la VIVO-X8D8, sont gérés par l'application logicielle Dante Controller.

Pour plus de détails, veuillez vous référer à la documentation du développeur : [www.audinate.com/products/software/dante-controller](http://www.audinate.com/products/software/dante-controller).

PRÉCAUTIONS	GARANTIE et ENVIRONNEMENT	CONTENU EMBALLAGE	DESCRIPTION et CARACTÉRISTIQUES	INSTALLER et CONNECTER	DÉMARRAGE et FONCTIONNEMENT	FONCTIONS des FACES	DONNÉES TECHNIQUES
-------------	---------------------------	-------------------	---------------------------------	------------------------	-----------------------------	---------------------	--------------------

## 5.8 Lecteur et carte microSD (uniquement la VIVO-X8D8 et la VIVO-X8)

Les unités VIVO-X8D8 et VIVO-X8 intègrent chacune un ensemble de lecteurs audio stéréo (logiciels embarqués) pouvant lire des fichiers audio sur un support de stockage local (carte microSD), pour de la musique d'ambiance ou des messages vocaux. Il permet la gestion de listes de lecture (« playlists ») et l'intégration dans les événements du calendrier de l'appareil pour automatisation. Des panneaux de commande personnalisables sont aussi disponibles pour les utilisateurs, et le système est entièrement configurable avec l'application web EclerPLEX.



Pour insérer la carte microSD, poussez-la dans la fente jusqu'à ce qu'un clic se fasse entendre. Pour l'extraire, poussez un peu la carte microSD à l'intérieur de la fente jusqu'à ce qu'un clic se fasse entendre et qu'elle soit libérée.

## 5.9 Ports GPI (uniquement la VIVO-X8D8, la BIO-X8G et la VIVO-X8)

Les faces arrière des VIVO-X8D8 et BIO-X8G offrent huit ports de commande à distance par courant continu (CC) de 0-12 V, marqués « GPI 1-8 », , tandis que le modèle VIVO-X8 offre quatre ports marqués « GPI 1-4 ». Ces ports GPI permettent la connexion des appareils analogiques tels que les commandes murales des séries WPa/TOCA. Avec l'application web EclerPLEX, des fonctions peuvent être assignées à chacun de ces ports, permettant de contrôler à distance le volume des sources, des sorties, et des groupes locaux et réseau, y compris le volume général. En outre, il est possible de charger des presets ou des playlists.



Les connecteurs GPI sont de type Euroblock. Le brochage de connexion est le suivant :

Plus, CC +12 V	→	Broche	+
Tension variable, CC 0-12 V	→	Broche	↑
Masse	→	Broche	-

PRÉCAUTIONS
GARANTIE et ENVIRONNEMENT
CONTENU EMBALLAGE
DESCRIPTION et CARACTÉRISTIQUES
INSTALLER et CONNECTER
DÉMARRAGE et FONCTIONNEMENT
FONCTIONS des FACES
DONNÉES TECHNIQUES

## 5.10 Ports GPO (uniquement la VIVO-X8D8 et la BIO-X8G)

Les VIVO-X8D8 et BIO-X8G possèdent en face arrière 8 sorties relais NO/NC (contact normalement ouvert, normalement fermé). L'état de chaque sortie peut être associé à des préréglages personnels ou à des événements via l'application web EclerPLEX, ce qui autorise des fonctions comme des événements de calendrier ou la pression d'une touche sur un panneau de commande. Cela permet d'interagir avec des équipements externes, tels que des moteurs d'écrans de projection ou de cloisons mobiles, des lumières, des sirènes, et les entrées GPI d'autres équipements.



## 5.11 Port de contrôle à distance RS-232 (uniquement la VIVO-X8D8 et la VIVO-X8)

Le port RS-232 à connecteur Euroblock intégré à la face arrière des modèles VIVO-X8D8 et VIVO-X8 permet à un dispositif externe de communiquer avec l'unité par liaison série. Cette connexion utilise la syntaxe du protocole TP-NET afin que l'appareil externe puisse obtenir la valeur de certains paramètres de l'unité de la série VIVO (au moyen des commandes « GET ») et/ou modifier ces valeurs (au moyen des commandes « SET »).



La connexion série doit présenter les caractéristiques suivantes :

- Débit en bauds : 115200 (fixe, sans auto-négociation)
- Bits de données : 8
- Parité : None (aucune)
- Bits d'arrêt : 1
- Contrôle de flux : None (aucun).



PRÉCAUTIONS

GARANTIE  
et  
ENVIRONNEMENT

CONTENU  
EMBALLAGE

DESCRIPTION  
et  
CARACTÉRISTIQUES

INSTALLER  
et  
CONNECTER

DÉMARRAGE  
et  
FONCTIONNEMENT

FONCTIONS  
des FACES

DONNÉES  
TECHNIQUES

## 6. DÉMARRAGE et FONCTIONNEMENT

### 6.1 Démarrage

Raccordez chaque appareil au secteur et appuyez sur l'interrupteur d'alimentation de la face arrière.

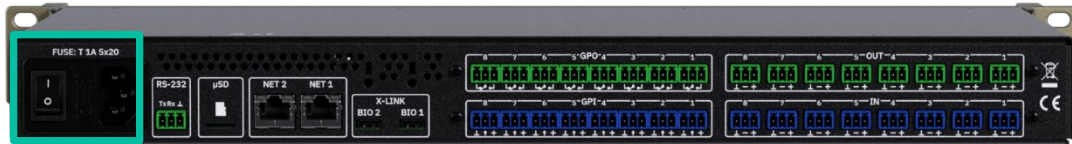

Chaque appareil dispose en face avant d'une LED témoin qui s'allume lorsque l'unité est opérationnelle.



PRÉCAUTIONS

GARANTIE  
et  
ENVIRONNEMENT

CONTENU  
EMBALLAGE

DESCRIPTION  
et  
CARACTÉRISTIQUES

INSTALLER  
et  
CONNECTER

DÉMARRAGE  
et  
FONCTIONNEMENT

FONCTIONS  
des FACES

DONNÉES  
TECHNIQUES

## 6.2 Premiers pas et fonctionnement

Pour accéder à l'application EclerPLEX depuis un appareil externe (ordinateur, tablette, etc.) au moyen d'un navigateur web, assurez-vous d'abord que les deux sont physiquement connectés au même réseau local (LAN) et configurés dans la même plage de réseau.

 Le DHCP est le mode de configuration réseau par défaut. Si vous disposez d'un routeur/commutateur équipé d'un serveur DHCP (voir les caractéristiques techniques de votre appareil), la configuration du réseau est automatique et il n'est donc pas nécessaire de procéder à une reconfiguration.

Il y a deux façons de se connecter à l'application web intégrée à l'unité hôte VIVO.

### 6.2.1 Connexion automatique avec un ordinateur

1. Connectez l'unité de la série VIVO au routeur/commutateur au moyen d'un câble CAT5 ou supérieur (port Ethernet NET1 ou NET2).
2. Connectez l'appareil hébergeant votre navigateur web (ordinateur, tablette, etc.) au même réseau local (routeur/commutateur). Vous pouvez le faire par connexion filaire ou Wi-Fi, en fonction de votre périphérique réseau et de votre ordinateur/tablette.
3. Saisissez dans votre navigateur l'adresse web indiquée sur le dessus de l'appareil ou sur son emballage (<http://vivo-x8-xxxx.local>). Les 4 derniers chiffres de l'adresse web correspondent à l'adresse MAC de l'appareil.



### 6.2.2 Connexion manuelle

Si vous n'avez pas de serveur DHCP, n'êtes pas sûr d'en avoir un, ou souhaitez simplement établir une connexion point à point avec un ordinateur :

1. Connectez l'unité de la série VIVO à l'ordinateur au moyen d'un câble CAT5 ou supérieur (port Ethernet NET1 ou NET2).
2. Si l'unité de la série VIVO ne trouve pas de serveur DHCP, elle pourra se connecter à un adressage IP privé automatique (APIPA) et à un masque de sous-réseau de NET1 ; l'appareil sélectionnera sa propre adresse IP dans la plage d'adresses allant de 169.254.1.0 à 169.254.254.255 et sera également joignable via le service mDNS.



PRÉCAUTIONS

GARANTIE  
et  
ENVIRONNEMENT

CONTENU  
EMBALLAGE

DESCRIPTION  
et  
CARACTÉRISTIQUES

INSTALLER  
et  
CONNECTER

DÉMARRAGE  
et  
FONCTIONNEMENT

FONCTIONS  
des FACES

DONNÉES  
TECHNIQUES

3. Sinon, l'appareil restera également accessible via l'adresse IP auxiliaire. Saisissez l'adresse IP de NET1 ou NET2 dans le navigateur et configurez :

- Utilisation de NET1 :
  - Adresse IP : 192.168.0.100
  - Masque : 255.255.255.0
  - Passerelle : 192.168.0.1
  - Port UDP : 2210
- Ou utilisation de NET2 :
  - Adresse IP : 192.168.0.101
  - Masque : 255.255.255.0
  - Passerelle : 192.168.0.1
  - Port UDP : 2210

### 6.2.3 Login (connexion)

Deux profils peuvent accéder à l'application :

1. **Administrator (administrateur)** : il a accès à toutes les fonctions de l'unité de la série VIVO et peut configurer n'importe quel paramètre, événement, périphérique, etc. de la matrice. Il crée des profils d'utilisateur et des panneaux de commande pour l'appli EclerPLEX.
2. **User (utilisateur)** : les utilisateurs (non-administrateurs ou utilisateurs finaux du système) ont un accès limité. Les seules fonctions accessibles aux utilisateurs ordinaires sont des commandes (par exemple, pour contrôler le volume d'une sortie), mais il n'y a aucune fonction de configuration.

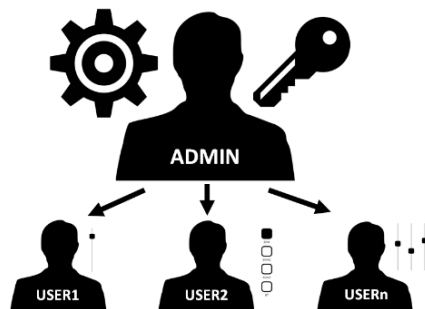

L'accès, que ce soit par un administrateur ou un utilisateur, est protégé par un mot de passe.

Les identifiants d'accès de l'administrateur sont par défaut :

- Nom d'utilisateur (Username) : admin
- Mot de passe (Password) : admin

L'administrateur peut modifier son mot de passe d'accès dans l'application web EclerPLEX et gérer les utilisateurs et leurs mots de passe.

Les noms d'utilisateur et les mots de passe tiennent compte des majuscules et des minuscules.

## 7. FONCTIONS DES FACES

### 7.1 VIVO-X8D8 / VIVO-X8

#### 7.1.1 Face avant

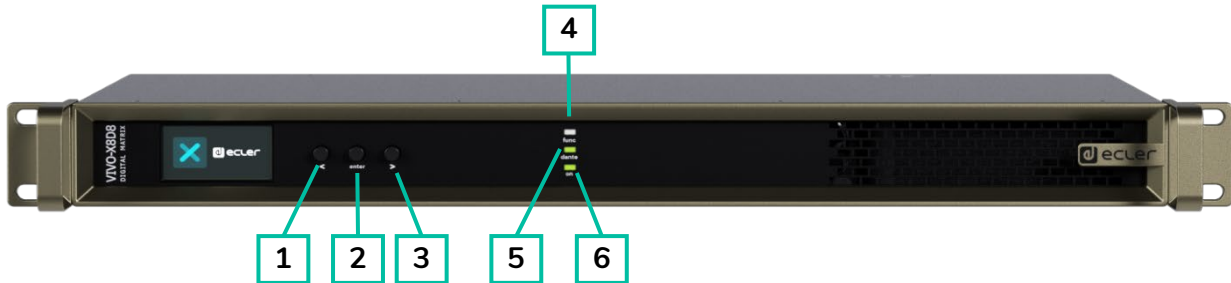

VIVO-X8D8

1. < : cette touche permet de se déplacer dans les différents écrans d'affichage.
2. **Enter** : touche de validation.
3. > : cette touche permet de se déplacer dans les différents écrans d'affichage.
4. **LED Func** : LED programmable. Peut être programmée par l'utilisateur avec EclerPLEX.

5. **LED Dante (uniquement la VIVO-X8D8)**: s'allume lors d'une connexion avec Dante, de la façon suivante :

Couleur de la LED	État :
Rouge	Erreur de PTP / pas de synchro PTP / PTP désactivé
Orange	Synchronisation PTP en cours.
Vert (fixe)	Suiveur PTP, avec synchronisation PTP
Vert (clignotant)	Leader PTP

6. **LED On** : s'allume en vert quand l'unité est sous tension.



PRÉCAUTIONS

GARANTIE  
et  
ENVIRONNEMENT

CONTENU  
de  
l'EMBALLAGE

DESCRIPTION  
et  
CARACTÉRISTIQUES

INSTALLER  
et  
CONNECTER

DÉMARRAGE  
et  
FONCTIONNEMENT

FONCTIONS  
des FACES

DONNÉES  
TECHNIQUES

## 7.1.2 Face arrière

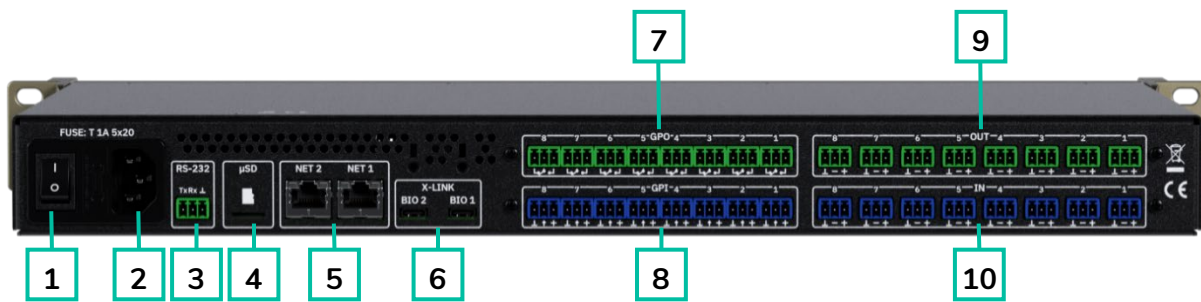

VIVO-X8D8

1. **Interrupteur d'alimentation :** interrupteur de mise sous tension de l'unité.
2. **Prise d'alimentation secteur.**
3. **RS-232 :** connecteur Euroblock pour télécommande par protocole TP-NET, RS-232
4. **μSD :** lecteur de carte microSD.
5. **NET1 / NET2 :** ports réseau Ethernet RJ-45, NET1-2
6. **Ports X-LINK :** connexion USB-C vers USB-C pour connecter un modèle de la série BIO par port.
7. **GPO ports (uniquement la VIVO-X8D8):** 8 ports GPO.
8. **GPI ports (uniquement la VIVO-X8D8):** 8 ports GPI.
9. **OUT (8) :** sorties analogiques 1-8, Euroblock 3 broches. Pas : 3,5 mm.
10. **IN (8) :** entrées analogiques 1-8, Euroblock 3 broches. Pas : 3,5 mm.



PRÉCAUTIONS

GARANTIE  
et  
ENVIRONNEMENT

CONTENU  
EMBALLAGE

DESCRIPTION  
et  
CARACTÉRISTIQUES

INSTALLER  
et  
CONNECTER

DÉMARRAGE  
et  
FONCTIONNEMENT

FONCTIONS  
des FACES

DONNÉES  
TECHNIQUES

## 7.2 BIO-X8G / BIO-X8

### 7.2.1 Face avant

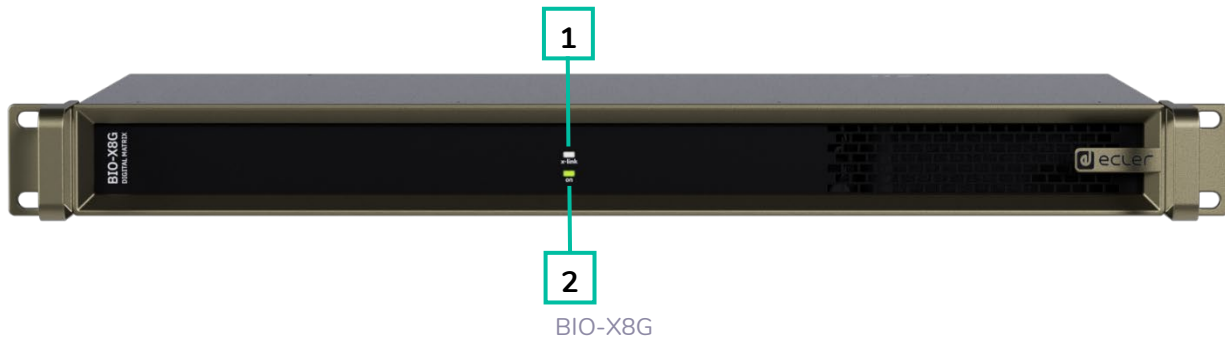

1. **X-LINK** : lorsque cette LED s'allume en blanc, cela indique une connexion active avec une unité de la série VIVO. Cette LED clignote pendant le processus de synchronisation et reste fixement allumée une fois la synchronisation terminée et stabilisée.
2. **LED On** : cette LED s'allume en vert quand l'unité est sous tension.

### 7.2.2 Face arrière

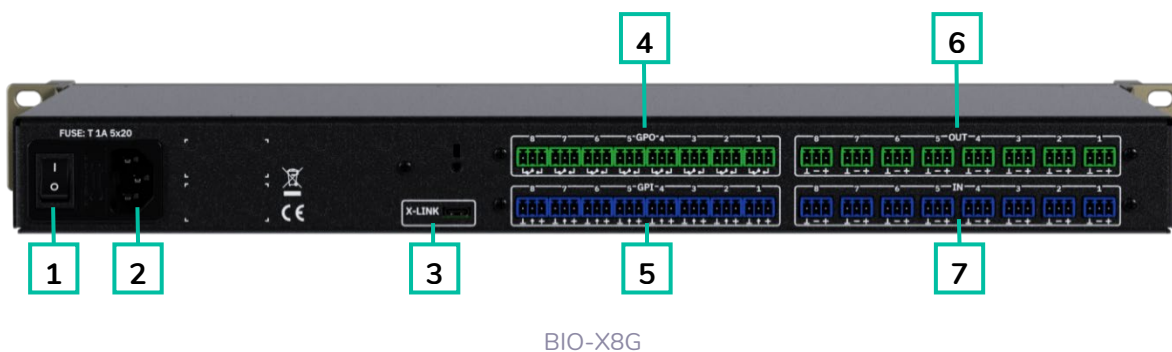

1. **Interrupteur d'alimentation** : interrupteur de mise sous tension de l'unité.
2. **Prise d'alimentation secteur.**
3. **X-LINK** : connexion USB-C vers USB-C pour connecter un modèle de la série VIVO.
4. **GPO ports (uniquement la BIO-X8G)**: 8 ports GPO.
5. **GPI ports (uniquement la BIO-X8G)**: 8 ports GPI.
6. **OUT (8)** : sorties analogiques 1-8, Euroblock 3 broches. Pas : 3,5 mm.
7. **IN (8)** : entrées analogiques 1-8, Euroblock 3 broches. Pas : 3,5 mm.

	PRÉCAUTIONS
	GARANTIE et ENVIRONNEMENT
	CONTENU EMBALLAGE
	DESCRIPTION et CARACTÉRISTIQUES
	INSTALLER et CONNECTER
	DÉMARRAGE et FONCTIONNEMENT
	FONCTIONS des FACES
	DONNÉES TECHNIQUES

## 8. DONNÉES TECHNIQUES

### 8.1 Caractéristiques techniques

#### 8.1.1 VIVO-X8D8 / VIVO-X8

##### VIVO-X8 / VIVO-X8D8

DIGITAL ENGINE	
Processor	Quad core 64bits 1,5GHz
AUDIO CONVERTERS	
Sampling rate	48 kHz
Resolution	32 bit
Latency	3.87ms
Frequency response	10Hz to 20kHz (-0,5 dB)
Dynamic range	ADC:115dB, DAC: 115dB
ANALOGUE AUDIO INPUT PORTS	
Number of input ports	8, MIC/LINE level
Connection type	Euroblock, 3-pin, balanced
Input sensitivity	-32,5 dBV to +18,5 dBV -30,3 dBu to +20,7 dBu
Input impedance	8k $\Omega$ (balanced), 4k $\Omega$ (unbalanced)
Max input level	18,5 dBV / 20,7dBu
Mic preamp EIN	<-129,5 dBV <-127,3 dBu
Dynamic range	Gain 0 dB: >110,2 dB Gain 21 dB: >109,5 dB Gain 42 dB: >105,5 dB Gain 51 dB: >99,5 dB
THD + Noise	Gain 0 dB & Vin 0 dBV: 0,0025% Gain 21 dB & Vin -21 dBV: 0,0026% Gain 42 dB & Vin -42 dBV: 0,0044% Gain 51 dB & Vin -51 dBV: 0,0085%
CMRR	Gain 0 dB & Vin +17 dBV: 0,0010% Gain 21 dB & Vin -4 dBV: 0,0015% Gain 42 dB & Vin -25 dBV: 0,0010% Gain 51 dB & Vin -34 dBV: 0,0015% >70dB typ (1kHz) >60 dB typ (20 Hz - 20kHz)
Phantom power	+48VDC, 10mA per input max
ANALOGUE AUDIO OUTPUT PORTS	
Number of output ports	8, LINE level
Connection type	Euroblock, 3-pin, balanced
Max output level	18,5dBV / 20,7dBu
Output impedance	300 $\Omega$ (balanced), 150 $\Omega$ (unbalanced)
Dynamic range	> 112,5 dB
Crosstalk	> 95dB
AUDIO OVER IP	
Protocols	Dante® / AES67 (4/4 flows) - VIVO-X8D8 only.
Number of digital input ports	8 (VIVO-X8D8 only).
Number of digital output ports	8 (VIVO-X8D8 only).
Interfaces	1 x RJ-45 - NET2



PRÉCAUTIONS

GARANTIE  
et  
ENVIRONNEMENT

CONTENU  
EMBALLAGE

DESCRIPTION  
et  
CARACTÉRISTIQUES

INSTALLER  
et  
CONNECTER

DÉMARRAGE  
et  
FONCTIONNEMENT

FONCTIONS  
des FACES

DONNÉES  
TECHNIQUES

CONNECTIVITY		
Ethernet	2, RJ-45 connector NET1 & NET2 (no switch capability) Ethernet Base-Tx 10 /100Mb, 1Gb Auto X-Over	
Serial port	RS-232, Euroblock, 3-pin connector	
Programming and control	EclerPLEX (Web application), TPNET (UDP/RS232), UCP control panels	
X-LINK	2, X-LINK ports. USB-C connector	
REMOTE CONTROL CONNECTIONS		
GPIs	<ul style="list-style-type: none"> <li>▪ VIVO-X8D8: 8, 0 to 12VDC</li> <li>▪ VIVO-X8: 4, 0 to 12VDC</li> </ul>	
GPOs(VIVO-X8D8 only).	8, 3 poles isolated relay; Contact rating: 2A, 30VDC; 0,5A, 125 VAC	
REAL-TIME CLOCK		
RETENTION TIME	> 5 years	
Accuracy	±1 minute / month	
LOCAL STORAGE		
microSD	SDXC	
Capacity	Up to 2TB	
File system	FAT16, FAT 32, VFAT (read/write) NTFS (read) Multi-partition up to 1	
Playable audio files	mp3, ogg, WAV, FLAC, AIFF	
Files analysis	65354 playable folders 65354 playable folders within each folder 65354 playable files within each folder	
Folder hierarchy	Up to 8 containing the root directory	
Sorting	UNICODE, in alphabetical order Up to 100 folders / files by folder Folders/files over 100 sorted in the FAT order	
ELECTRICAL		
Power supply	Internal. Universal, regulated switching mode supply	
AC mains requirement	100-240 VAC @ 50 - 60 Hz	
AC mains connector	IEC C14 inlet	
Power consumption	<ul style="list-style-type: none"> <li>▪ VIVO-X8D8: &lt;19 W Typ, &lt;23,5 W Max &lt;36 VA, &lt;41,5 VA Max</li> <li>▪ VIVO-X8: &lt;16W Standard, &lt;18W Typ, &lt;21,5W Max &lt;32VA Standard, &lt;35,5VA Typ, &lt;42,5VA max</li> </ul>	
Heat load	<65 BTU/h Typ, <80 BTU/h Max	
Ventilation	FAN	
PHYSICAL		
Operating temperature	Min: 0°C / 32°F Max: 50°C / 122°F	
Operating humidity	5 - 85% RH, non-condensing	
Storage temperature	Min: 0°C / 32°F Max: 50°C / 122°F	
Storage humidity	5 - 85% RH, non-condensing	
Installation options	Desktop, 19" racks (1RU)	



PRÉCAUTIONS

GARANTIE  
et  
ENVIRONNEMENT

CONTENU  
EMBALLAGE

DESCRIPTION  
et  
CARACTÉRISTIQUES

INSTALLER  
et  
CONNECTER

DÉMARRAGE  
et  
FONCTIONNEMENT

FONCTIONS  
des FACES

DONNÉES  
TECHNIQUES

Included accessories	<ul style="list-style-type: none"> <li>▪ VIVO-X8D8: 1x EU Mains cord, 1x Multiplug Mains cord, 4x Washers, 4x Rubber feet, 17x Euroblock connectors (green colour), 16x Euroblock connectors (blue colour), 2 USB holders, 2x Screws.</li> <li>▪ VIVO-X8: 1x EU Mains cord, 1x Multiplug Mains cord, 4x Washers, 4x Rubber feet, 9x Euroblock connectors (green colour), 12x Euroblock connectors (blue colour), 2 USB holders, 2x Screws.</li> </ul>
Dimensions (WxHxD)	482.4 x 44 x 214 mm / 18.99 x 1.73 x 8.43 in.
Weight	<ul style="list-style-type: none"> <li>▪ VIVO-X8D8: 3.2 kg / 7.05 lb</li> <li>▪ VIVO-X8: 3.2 Kg / 7.05 lb.</li> </ul>
Shipping dimensions (WxHxD)	585 x 385 x 75 mm / 23.03 x 15.15 x 2.95 in.
Shipping weight	<ul style="list-style-type: none"> <li>▪ VIVO-X8D8: 4.65 kg/ 10.25 lb</li> <li>▪ VIVO-X8: 4.65 kg / 10.25 lb.</li> </ul>



PRÉCAUTIONS

GARANTIE  
et  
ENVIRONNEMENT

CONTENU  
EMBALLAGE

DESCRIPTION  
et  
CARACTÉRISTIQUES

INSTALLER  
et  
CONNECTER

DÉMARRAGE  
et  
FONCTIONNEMENT

FONCTIONS  
des FACES

DONNÉES  
TECHNIQUES

## 8.1.2 BIO-X8G / BIO-X8

### BIO-X8 / BIO-X8G

AUDIO CONVERTERS	
Sampling rate	48 kHz
Resolution	32 bit
Latency	3.87ms
Frequency response	10Hz to 20kHz (-0,5 dB)
Dynamic range	ADC:115dB, DAC: 115dB
ANALOGUE AUDIO INPUT PORTS	
Number of input ports	8, MIC/LINE level
Connection type	Euroblock, 3-pin, balanced
Input sensitivity	-32,5 dBV to +18,5 dBV -30,3 dBu to +20,7 dBu
Input impedance	8k $\Omega$ (balanced), 4k $\Omega$ (unbalanced)
Max input level	18,5 dBV / 20,7dBu
Mic preamp EIN	<-129,5 dBV <-127,3 dBu
Dynamic range	Gain 0 dB: >110,2 dB Gain 21 dB: >109,5 dB Gain 42 dB: >105,5 dB Gain 51 dB: >99,5 dB
THD + Noise	Gain 0 dB & Vin 0 dBV: 0,0025% Gain 21 dB & Vin -21 dBV: 0,0026% Gain 42 dB & Vin -42 dBV: 0,0044% Gain 51 dB & Vin -51 dBV: 0,0085%  Gain 0 dB & Vin +17 dBV: 0,0010% Gain 21 dB & Vin -4 dBV: 0,0015% Gain 42 dB & Vin -25 dBV: 0,0010% Gain 51 dB & Vin -34 dBV: 0,0015%
CMRR	>70dB typ (1kHz) >60 dB typ (20 Hz - 20kHz)
Phantom power	+48VDC, 10mA per input max
ANALOGUE AUDIO OUTPUT PORTS	
Number of output ports	8, LINE level
Connection type	Euroblock, 3-pin, balanced
Max output level	18,5dBV / 20,7dBu
Output impedance	300 $\Omega$ (balanced), 150 $\Omega$ (unbalanced)
Dynamic range	> 112,5 dB
Crosstalk	> 95dB
CONNECTIVITY	
X-LINK	1, X-LINK port. USB-C connector
REMOTE CONTROL CONNECTIONS	
GPIs	8, 0 to 12VDC (BIO-X8G only).
GPOs (BIO-X8G only).	8, 3 poles isolated relay; Contact rating: 2A, 30VDC; 0,5A, 125 VAC
ELECTRICAL	
Power supply	Internal. Universal, regulated switching mode supply
AC mains requirement	100-240 VAC @ 50 - 60 Hz
AC mains connector	IEC C14 inlet

PRÉCAUTIONS
GARANTIE et ENVIRONNEMENT
CONTENU EMBALLAGE
DESCRIPTION et CARACTÉRISTIQUES
INSTALLER et CONNECTER
DÉMARRAGE et FONCTIONNEMENT
FONCTIONS des FACES
DONNÉES TECHNIQUES

Power consumption	<ul style="list-style-type: none"> <li>▪ BIO-X8G: &lt;16 W Typ, &lt;20 W Max &lt;30 VA, &lt;36,3 VA Max</li> <li>▪ BIO-X8: &lt;13W Standard, &lt;15W Typ, &lt;18,5W Max &lt;26VA Standard, &lt;30,5VA Typ, &lt;36,5VA Max</li> </ul>
Heat load	<54,6 BTU/h Typ, <68,2 BTU/h Max
Ventilation	FAN
<b>PHYSICAL</b>	
Operating temperature	Min: 0°C / 32°F Max: 50°C / 122°F
Operating humidity	5 - 85% RH, non-condensing
Storage temperature	Min: 0°C / 32°F Max: 50°C / 122°F
Storage humidity	5 - 85% RH, non-condensing
Installation options	Desktop, 19" racks (1RU)
Included accessories	<ul style="list-style-type: none"> <li>▪ BIO-X8G: 1x EU Mains cord, 1x Multiplug Mains cord, 4x Washers, 4x Rubber feet, 1x USB-C Ecler X-Link certified cable, 16x Euroblock connectors (green colour), 16x Euroblock connectors (blue colour), 1x USB holder, 1x Screw.</li> <li>▪ BIO-X8: 1x EU Mains cord, 1x Multiplug Mains cord, 4x Washers, 4x Rubber feet, 1x USB-C Ecler X-Link certified cable, 8x Euroblock connectors (green colour), 8x Euroblock connectors (blue colour), 1x USB holder, 1x Screw.</li> </ul>
Dimensions (WxHxD)	482.4 x 44 x 214 mm / 18.99 x 1.73 x 8.43 in.
Weight	<ul style="list-style-type: none"> <li>▪ BIO-X8G: 3.0 kg / 6.61 lb</li> <li>▪ BIO-X8: 3.0 kg / 6.61 lb.</li> </ul>
Shipping dimensions (WxHxD)	585 x 75 x 385 mm / 23.03 x 2.95 x 15.15 in.
Shipping weight	<ul style="list-style-type: none"> <li>▪ BIO-X8G: 4.45 kg/ 9.81 lb</li> <li>▪ BIO-X8: 4.45 kg/ 9.81 lb</li> </ul>



PRÉCAUTIONS

GARANTIE  
et  
ENVIRONNEMENT

CONTENU  
EMBALLAGE

DESCRIPTION  
et  
CARACTÉRISTIQUES

INSTALLER  
et  
CONNECTER

DÉMARRAGE  
et  
FONCTIONNEMENT

FONCTIONS  
des FACES

DONNÉES  
TECHNIQUES

## 8.2 Schéma avec cotes

### 8.2.1 VIVO-X8D8

Toutes les mesures en mm.

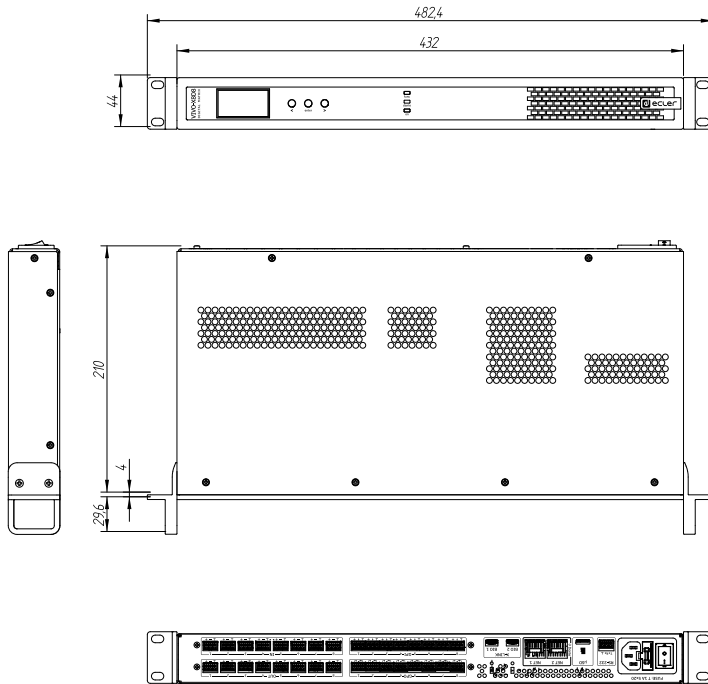

Ecler VIVO-X8D8 Mechanical Diagram

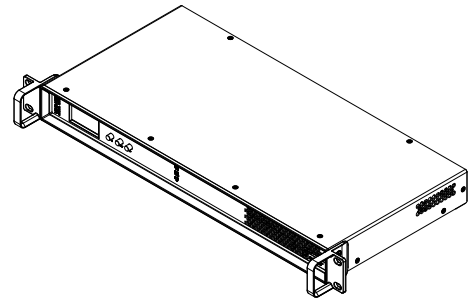

All the measurements are in mm

61-1141-0200

[www.ecler.com](http://www.ecler.com)

PRÉCAUTIONS
GARANTIE et ENVIRONNEMENT
CONTENU EMBALLAGE
DESCRIPTION et CARACTÉRISTIQUES
INSTALLER et CONNECTER
DÉMARRAGE et FONCTIONNEMENT
FONCTIONS des FACES
DONNÉES TECHNIQUES

## 8.2.2 VIVO-X8

Toutes les mesures en mm.

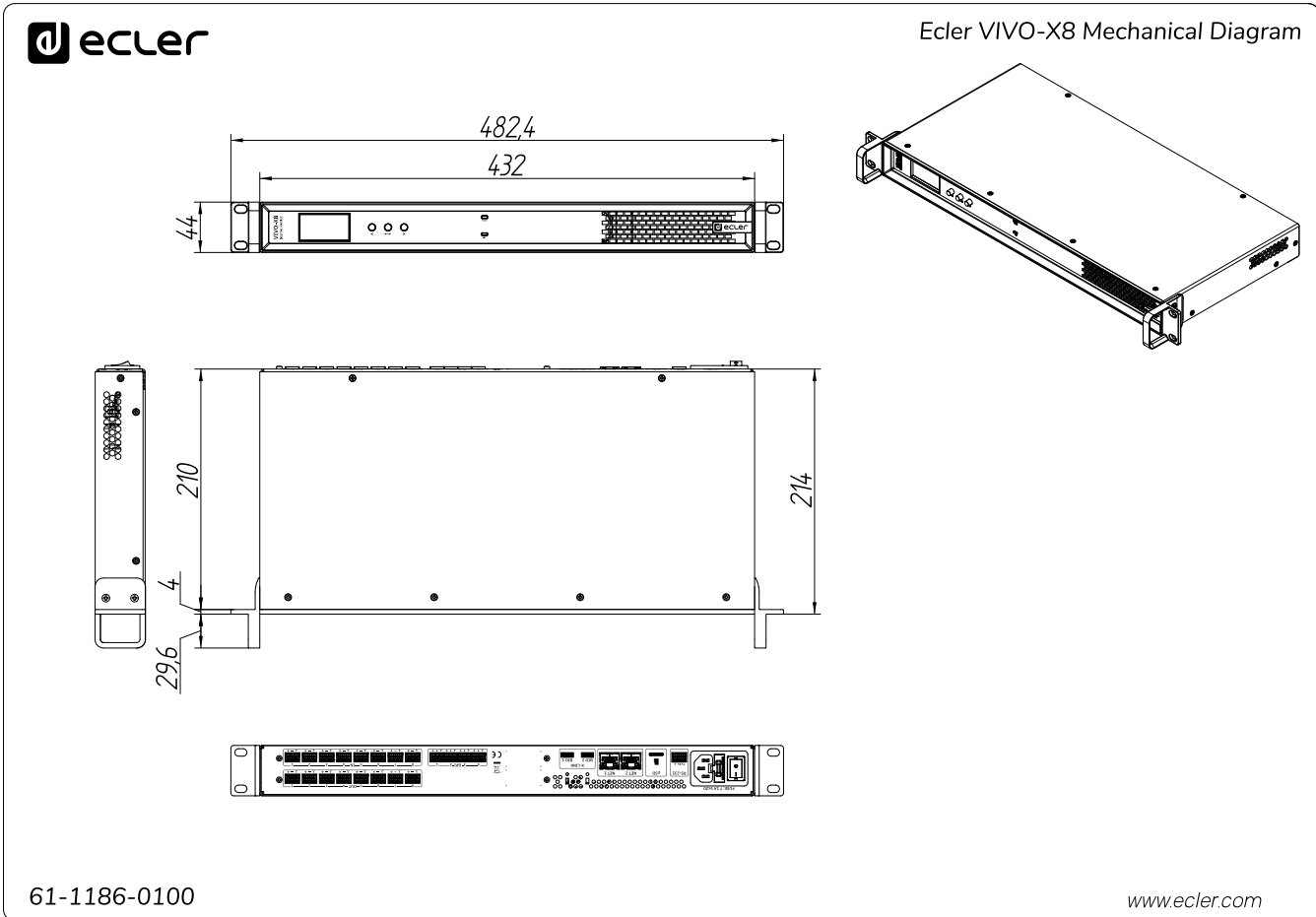

All the measurements are in mm

PRÉCAUTIONS
GARANTIE et ENVIRONNEMENT
CONTENU EMBALLAGE
DESCRIPTION et CARACTÉRISTIQUES
INSTALLER et CONNECTER
DÉMARRAGE et FONCTIONNEMENT
FONCTIONS des FACES
DONNÉES TECHNIQUES

### 8.2.3 BIO-X8G

Toutes les mesures en mm.

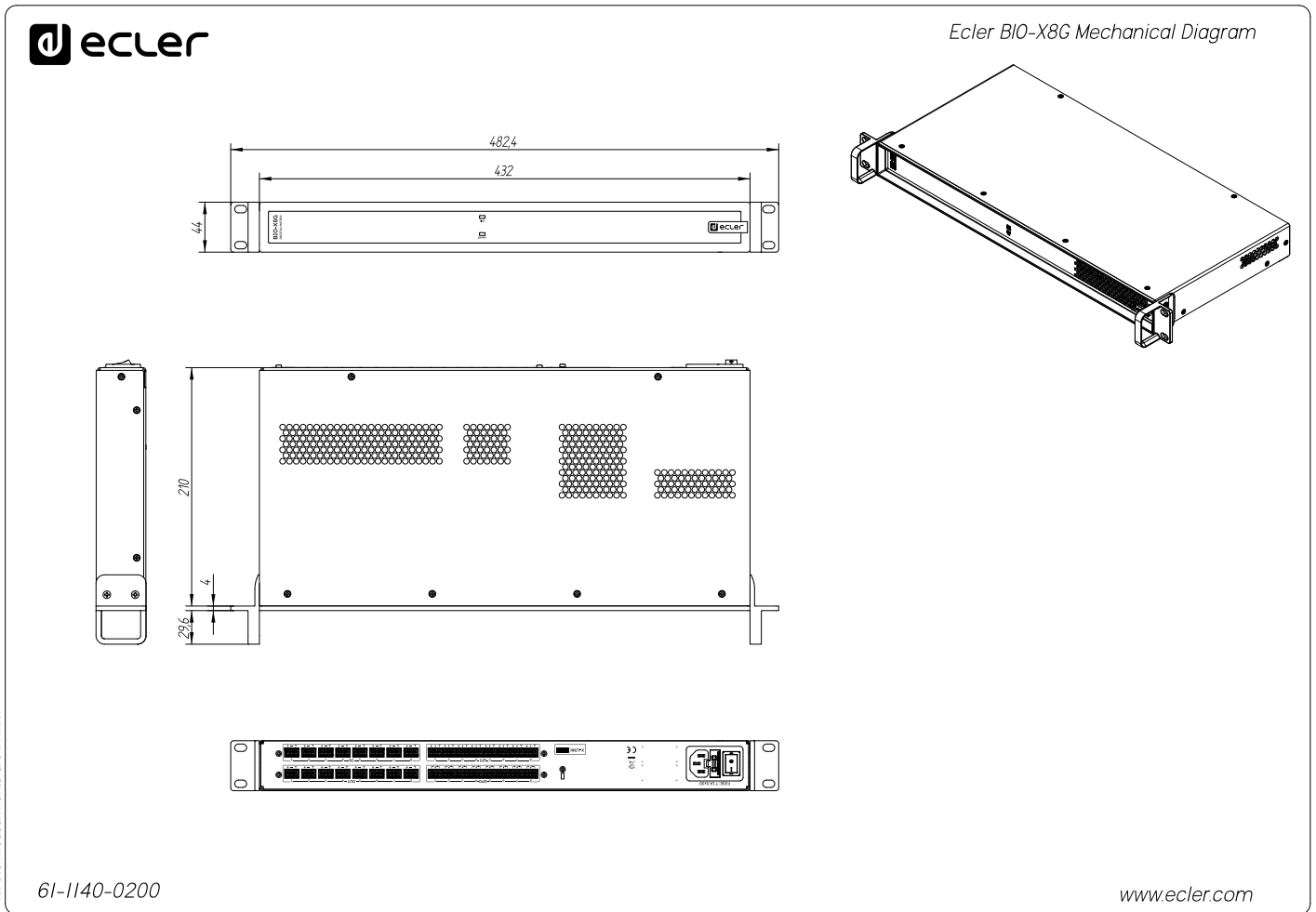

All the measurements are in mm.

PRÉCAUTIONS
GARANTIE et ENVIRONNEMENT
CONTENU EMBALLAGE
DESCRIPTION et CARACTÉRISTIQUES
INSTALLER et CONNECTER
DÉMARRAGE et FONCTIONNEMENT
FONCTIONS des FACES
DONNÉES TECHNIQUES

## 8.2.4 BIO-X8

Toutes les mesures en mm.



Ecler BIO-X8 Mechanical Diagram

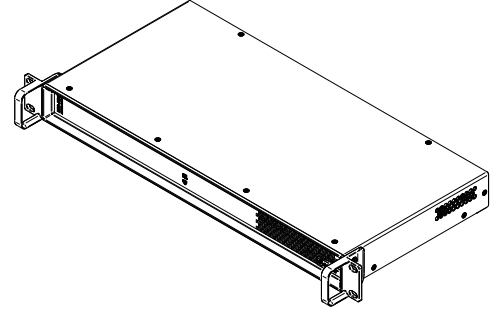
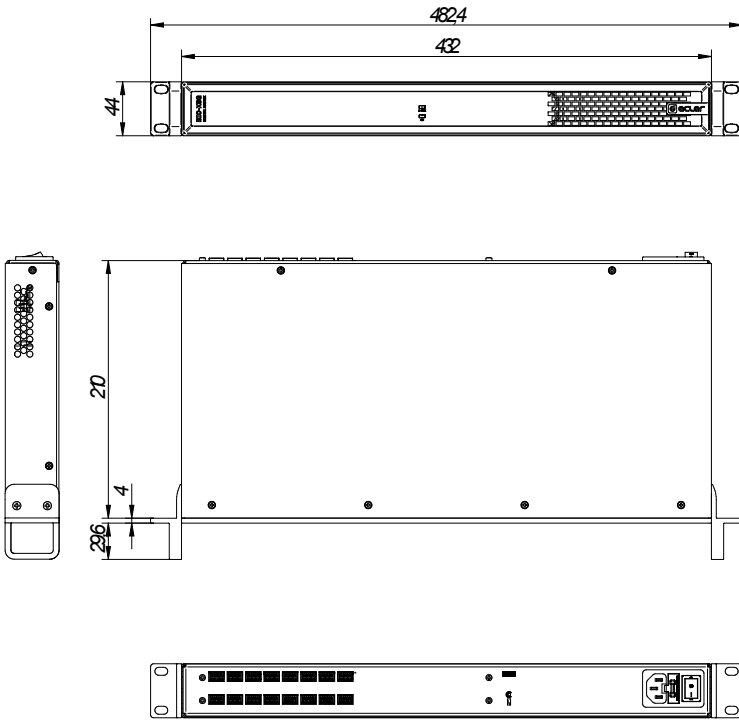

All the measurements are in mm

61-1185-0100

[www.ecler.com](http://www.ecler.com)

PRÉCAUTIONS
GARANTIE et ENVIRONNEMENT
CONTENU DE L'EMBALLAGE
DESCRIPTION et CARACTÉRISTIQUES
INSTALLER et CONNECTER
DÉMARRAGE et FONCTIONNEMENT
FONCTIONS DES FACES
DONNÉES TECHNIQUES



PRÉCAUTIONS

GARANTIE  
et  
ENVIRONNEMENT

CONTENU  
EMBALLAGE

DESCRIPTION  
et  
CARACTÉRISTIQUES

INSTALLER  
et  
CONNECTER

DÉMARRAGE  
et  
FONCTIONNEMENT

FONCTIONS  
des FACES

DONNÉES  
TECHNIQUES

Toutes les caractéristiques du produit sont susceptibles de varier en raison des tolérances de fabrication.

**NEEC AUDIO BARCELONA S.L.** se réserve le droit d'apporter à la conception ou à la fabrication des modifications ou améliorations qui peuvent affecter les caractéristiques de ce produit.

Pour des questions techniques, contactez votre fournisseur, distributeur ou remplissez le formulaire de contact sur notre site Internet, dans Support / Technical requests.